

**TEMA: TURISMO SENSORIAL EN LOS MUSEOS
INTERACTIVOS DEL CENTRO HISTÓRICO DE
QUITO COMO HERRAMIENTA DE INCLUSIÓN
PARA PERSONAS CON DISCAPACIDAD VISUAL**

**AUTORES: JOSÉ BRAVO
MIGUEL ANGEL VASQUEZ**





PROBLEMÁTICA

Condiciones inadecuadas de inclusión a personas con discapacidad visual al visitar los museos interactivos en el Centro Histórico de Quito.



**¿Los museos
constituyen un
espacio inclusivo?**

**Dificultad de acceso
a la información.**



MARCO TEÓRICO

Teoría marxista del
materialismo-práctico

Teoría de la acción
social de Luckmann

Museología sensorial

Modelo social de la
discapacidad de Mike
Oliver



METODOLOGÍA Y MUESTRA

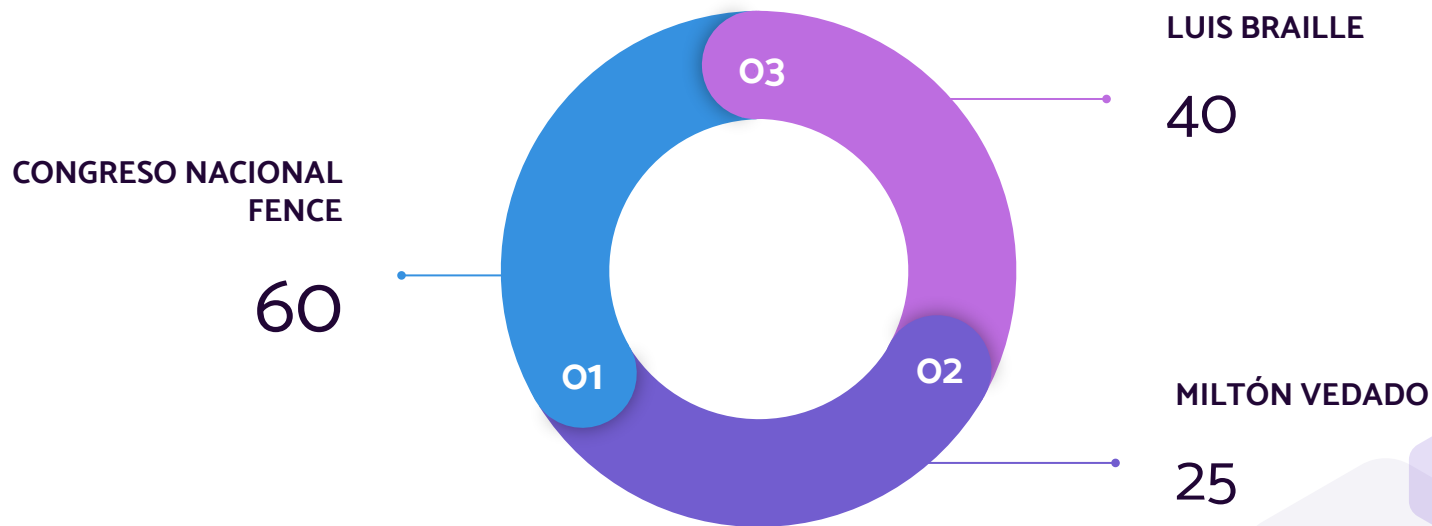

125

RESULTADO DE ENCUESTAS

Sentido que le brinda más autonomía.

- Tacto 47.2%
- Oído 35.2%

Nivel de conocimiento en escritura Braille

- Bueno 48%
- Muy bueno 44.8%

Lugares que prefieren visitar

- Museos 29.09%
- Iglesias 26.56%

Dificultades al realizar recorridos en el CHQ

- Inseguridad 29.41
- Barreras Arquitectónicas 28.38%
- Contaminación auditiva 24.16%

Actividades para interactuar cuando realice visitas a museos

- Experiencias táctiles 40.8%

Duración del recorrido

- 1 hora 50.4%

PROPUESTA

PRIMERA PARTE
SEGUNDA PARTE

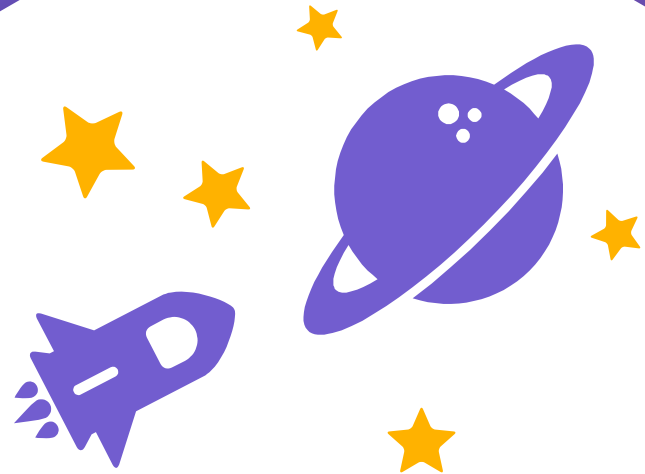

SALAS INTRODUCTORIAS

| SALA INTRODUCTORIA | | | | |
|---|-----------|---|------------------------------|-----------------|
| Actividad | Encargado | Recursos | Tiempo que dura la actividad | Precio estimado |
| Proyección de videos / audio ayudas de forma permanente, que indica a los visitantes la temática del museo, o datos informativos del lugar dónde este se encuentra. | Mediador | Etiquetas braile/ Ayudas auditivas/Guion | 10 minutos | \$210 |

Arial 24
↑
Exposición permanente
ZOOM
Un viaje en el agua

Exposición permanente
ZOOM
Un viaje en el agua

10 mm

6.2 mm

10 mm

25 cm

12 cm

22 cm

CLAVOS ENTRELAZADOS

Intenta separar los dos clavos suavemente,
sin forzarlos ni doblarlos.
Antes de irte entrelázalos de nuevo.

12.5 cm

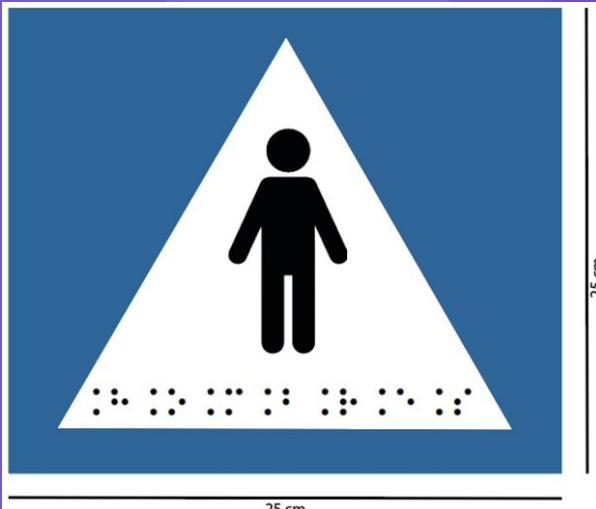
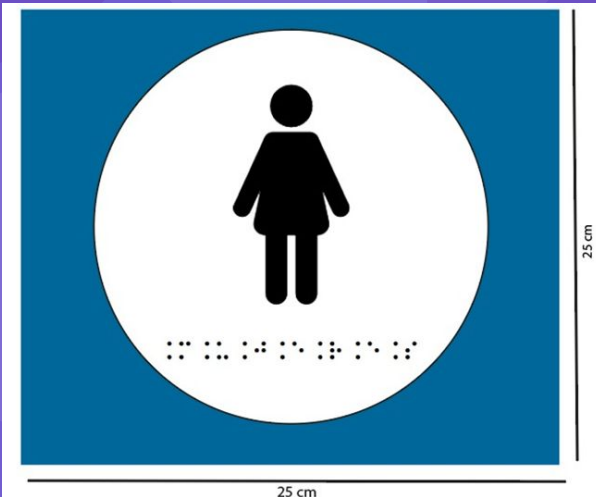
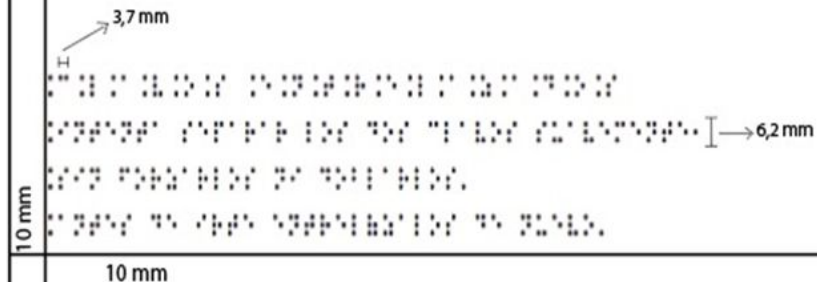

SENDEROS

| SENDEROS | | | | |
|---|-----------|--|------------------------------|-----------------|
| Actividad | Encargado | Recursos | Tiempo que dura la actividad | Precio estimado |
| Charla sobre las distintas especies de plantas que se encuentran en el lugar/ Relatos sobre las obras que se encuentran en el lugar así como su flora circundante . | Mediador | Etiquetas Braille/ Material didáctico | 10 minutos | \$576.92 |

SALA NIÑOS

| SALA DE NIÑOS | | | | |
|--|-----------|--|------------------------------|-----------------|
| Actividad | Encargado | Recursos | Tiempo que dura la actividad | Precio estimado |
| Interacción con las actividades de la sala de niños a partir de la implementación de cedulação braille y audio ayudas , para complementar las actividades presentes en la sala de niños para que puedan ser identificadas. | Mediador | Etiquetas Braille/ Bocinas/Ayudas auditivas | 20 minutos | \$690 |

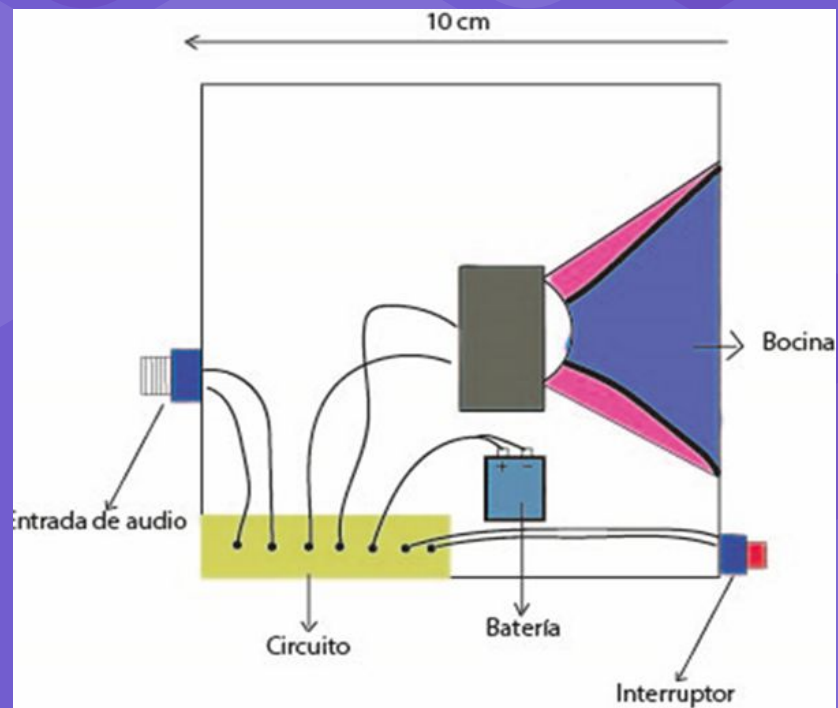
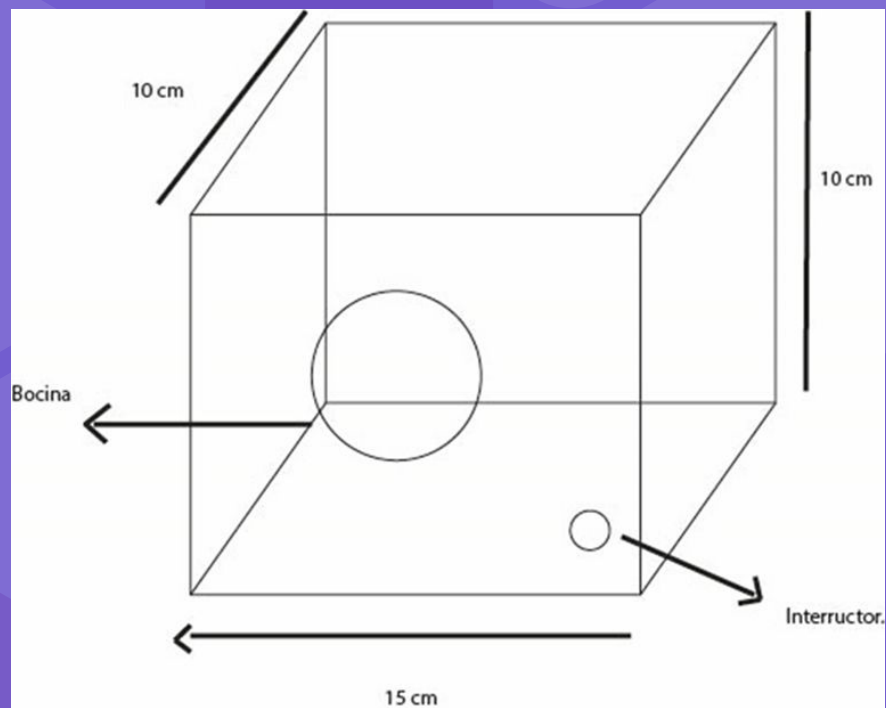

Parte 2: Rompecabezas con diferentes texturas

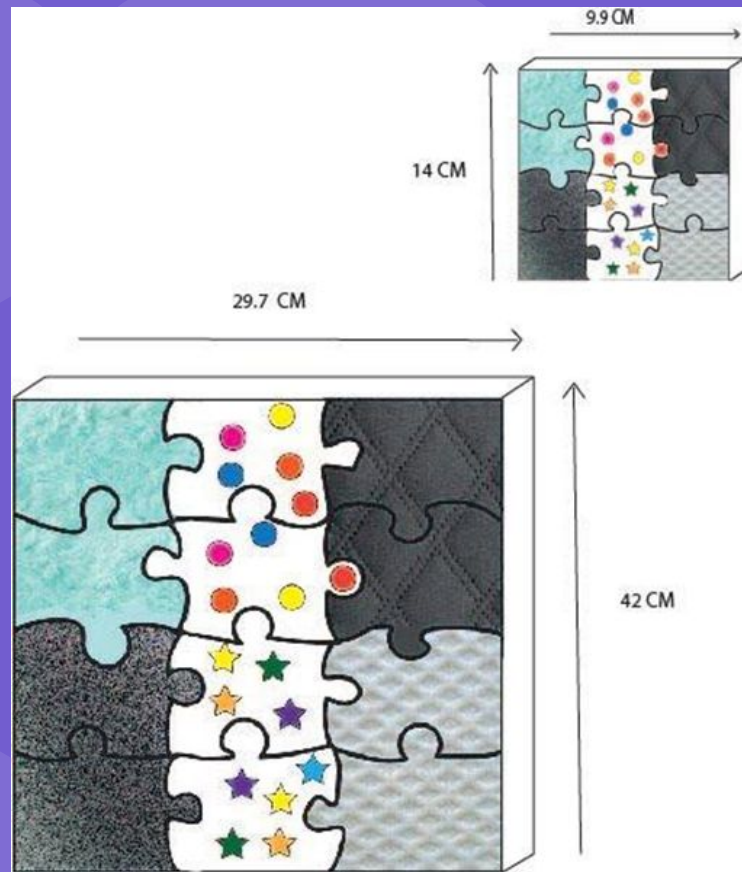

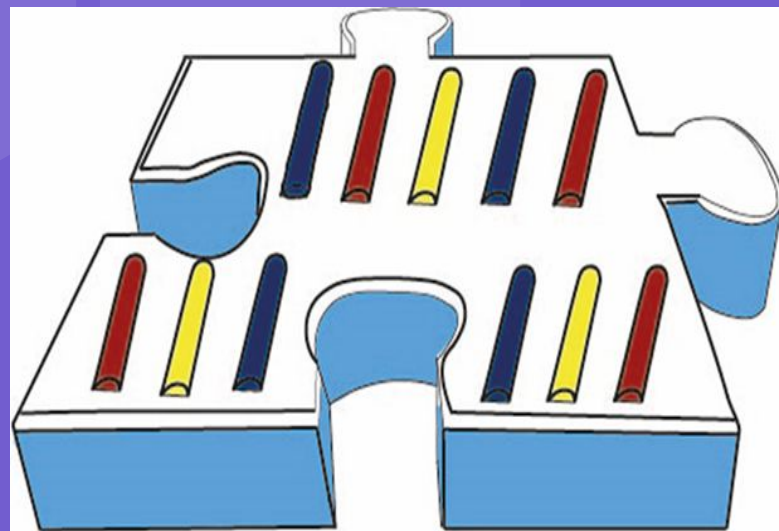
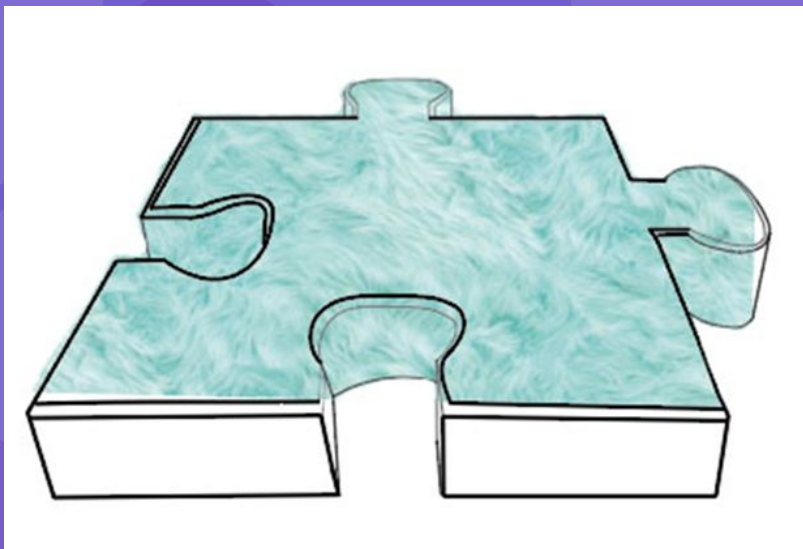

\$40

Laberinto sensorial

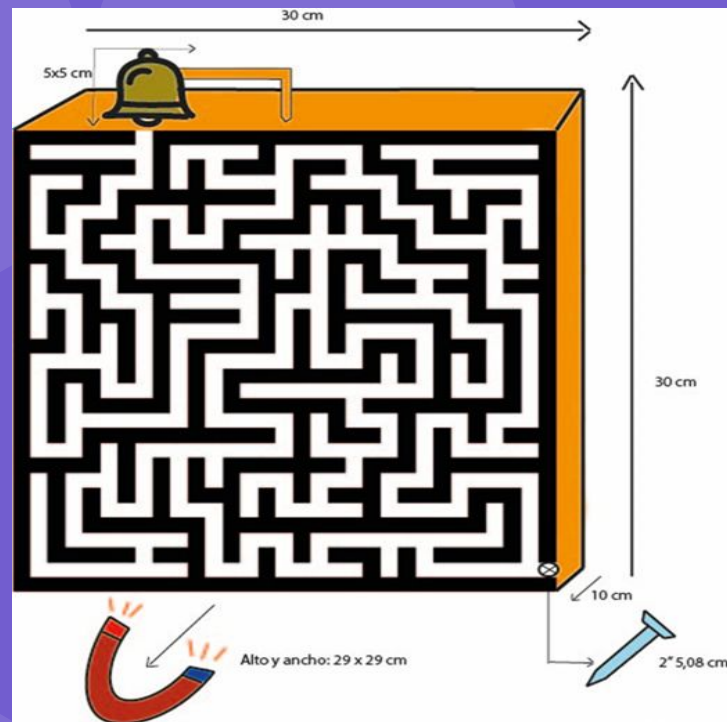
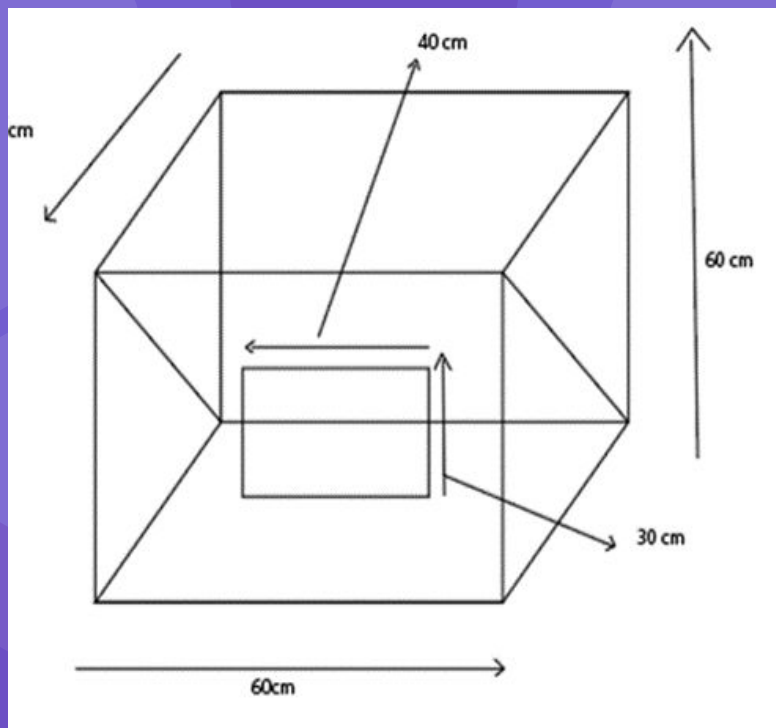

\$60

Adivina el Aroma

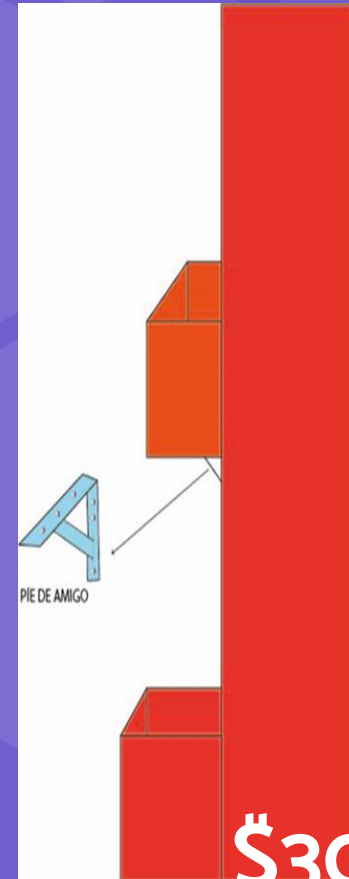
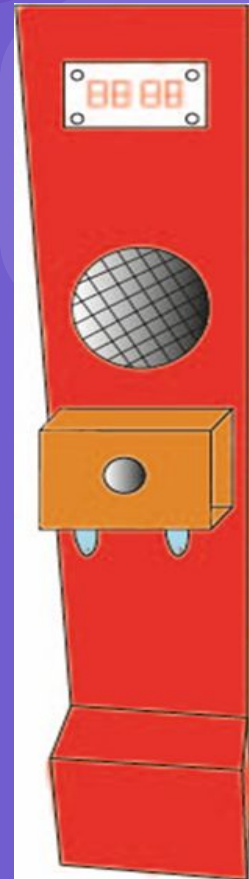
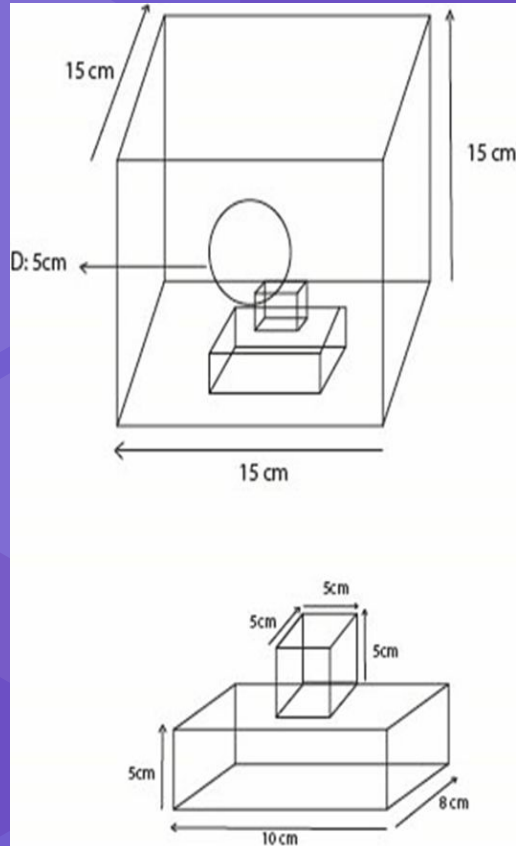

\$30

Dado Mágico

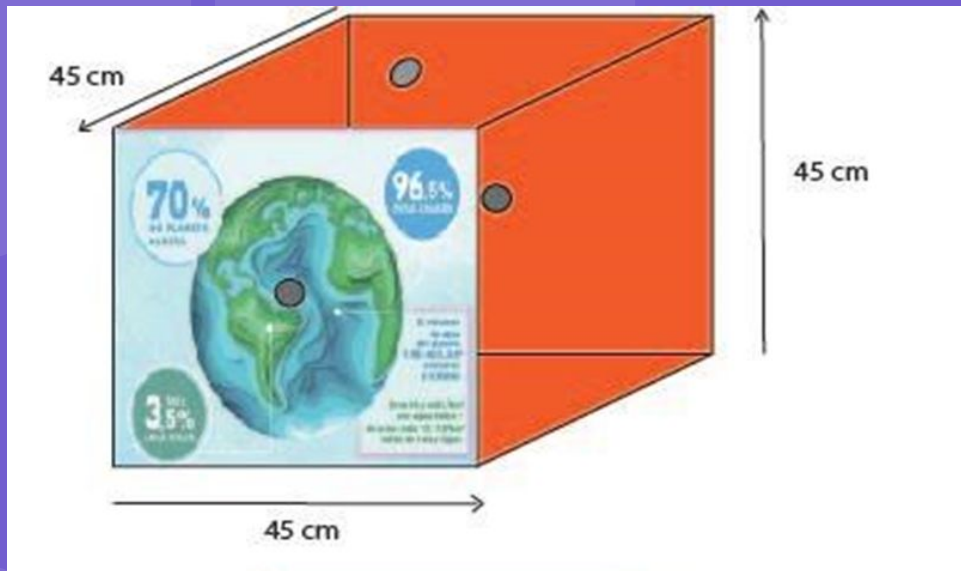

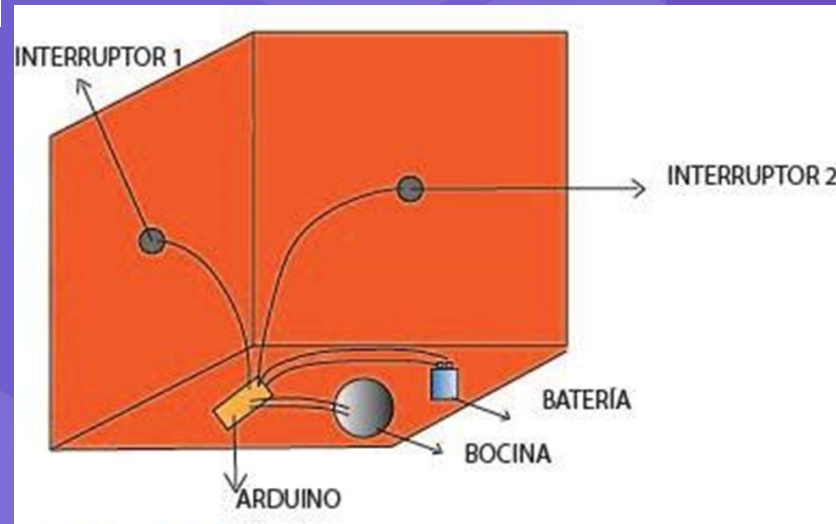
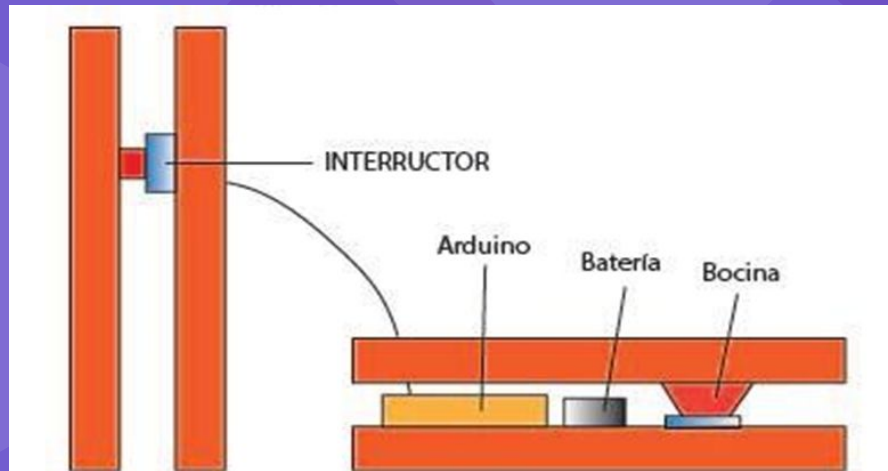

\$91

Actividad Yaku Parque Museo del Agua



\$200

Sala Media Agua



\$20

Presupuesto total por museo

| Presupuesto general | | |
|-------------------------------------|----------------------------|----------------------------------|
| Actividad | Yaku Parque Museo del Agua | MIC Museo Inteactivo de Ciencias |
| Parte 1 | | |
| Salas introductorias | \$120,00 | \$60,00 |
| Senderos | \$348,00 | \$228,92 |
| Sala para niños | \$92,00 | \$598,00 |
| Parte 2 | | |
| Actividad 1: Rompecabezas sensorial | | \$40,00 |
| Actividad 2: Laberinto | | \$60,00 |
| Actividad 3: Adivina el olor | | \$40,00 |
| Actividad 4: Dado mágico | \$91,00 | |
| Actividad 5: Sala burbujas | \$200,00 | |
| Actividad 6: Media agua | | \$20,00 |
| Total: | \$851,00 | \$1.046,92 |



PRESUPUESTO



Designar una parte del presupuesto que recibe la fundación Museos de la ciudad a la implementación de actividades referentes a personas con discapacidad visual.

Promover proyectos de vinculación con establecimientos de Educación superior tomando en cuenta carreras como electrónica, mecatrónica, turismo, parvularia.

Generar en fechas específicas espacios en los museos interactivos para realizar ferias o exposiciones en dónde se presenten productos y emprendimientos realizados por las personas con discapacidad visual, buscando acuerdos convenientes para ambas partes.



CONCLUSIONES

El modelo social de la discapacidad toma forma por teorías planteadas.

Actualmente los museos interactivos del Centro Histórico de Quito poseen muy pocos elementos inclusivos y accesibles

La inseguridad y la falta de conocimiento sobre la oferta de los museos interactivos

El implementar elementos interactivos que puedan ser utilizados por las personas en general incluidas las personas con discapacidad visual





RECOMENDACIONES

Investigar nuevas formas en las que las personas con discapacidad visual puedan vivir y experimentar de mejor manera las experiencias turísticas.

Designar un presupuesto establecido que ayude a fomentar que los espacios destinados a actividades turísticas y de entretenimiento

Fomentar la creación de recursos y espacios interactivos, tanto en los museos interactivos como en otros establecimientos

Implementar en el Centro Histórico de Quito espacios seguros y condiciones necesarias para que las personas con discapacidad visual puedan acceder





GRACIAS!