



ESPE
UNIVERSIDAD DE LAS FUERZAS ARMADAS
INNOVACIÓN PARA LA EXCELENCIA

**DEPARTAMENTO DE CIENCIAS ECONÓMICAS,
ADMINISTRATIVAS Y DEL COMERCIO**

**CARRERA DE LICENCIATURA EN ADMINISTRACIÓN
TURÍSTICA Y HOTELERA**

**“ESTUDIO DEL MUSEO DOMINICANO DE ARTE "FRAY PEDRO BEDÓN" PARA
FORTALECER EL TURISMO CULTURAL EN EL CANTÓN QUITO PROVINCIA DE
PICHINCHA.”**

AUTOR:

CUEVA BALSECA, BRANDON ANDRES

DIRECTORA DE TESIS:

LIC. ALTAMIRANO VALDEZ, DIANA ELIZABETH M. SC..



ESTRUCTURA DE LA INVESTIGACIÓN

CAPÍTULO I

GENERALIDADES

CAPÍTULO II

MARCO
TEÓRICO

CAPÍTULO III

DIAGNÓSTICO

CAPÍTULO IV
METODOLOGÍA,
ANÁLISIS E
INTERPRETACIÓN
DE RESULTADOS

CAPÍTULO V

PROPUESTA





CAPÍTULO I

GENERALIDADES

PLANTEAMIENTO DEL PROBLEMA

Deficiente gestión turística

Desaprovechamiento de los recursos

Escaso interés por innovar

Museología tradicional

JUSTIFICACIÓN E IMPORTANCIA



Intensifica la oferta cultural dinamizando el turismo en la ciudad de Quito.

Conglomera los recursos, atractivos y actividades para poder distribuirlo y generar un rubro económico.

Ayuda a conservar y salvaguardar recursos culturales

OBJETIVO GENERAL

Estudiar el museo dominicano de arte "Fray Pedro Bedón" para fortalecer el turismo cultural en el cantón Quito provincia de Pichincha

Definir las generalidades del área de estudio y la búsqueda de información para determinar los antecedentes de la investigación.

Desarrollar el marco teórico que sustente el análisis a través de la revisión literaria de las variables museo dominicano y turismo cultural.

Definir la situación actual por medio de la Metodología para el diagnóstico de Museos en Veracruz y la Guía Metodológica para la Jerarquización de Atractivos y Generación de Espacios Turísticos del Ecuador del MINTUR, que permita conocer aspectos reales del área de intervención.

Determinar la metodología apropiada bajo los tipos de modalidades, enfoques e instrumentos y los programas para el análisis e interpretación de datos.

Implementar una ruta turística a través de la Metodología del Diseño de Rutas Turísticas para el museo dominicano de arte "Fray Pedro Bedón" a fin de fortalecer el turismo cultural.

OBJETIVOS ESPECIFICOS



CAPÍTULO II

MARCO TEÓRICO

MARCO TEÓRICO



(Díaz, 2007)
(Ministerio de Turismo, [MINTUR], 2004)
(International Council of Museums, [ICOM], 2007)

Variable independiente

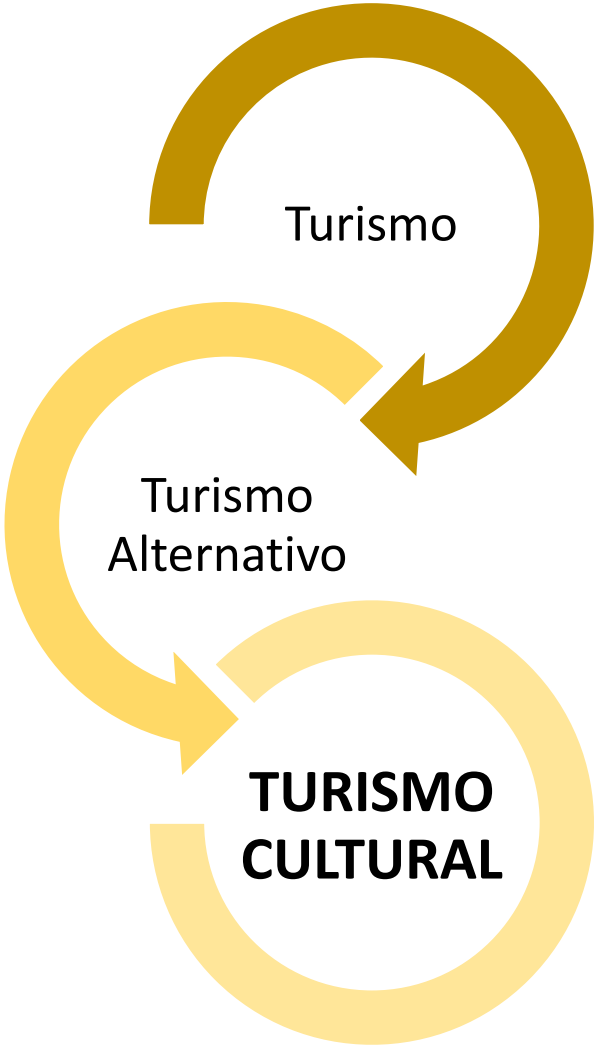

(Castro, 2007)
(OMT, 2007)

Variable dependiente



CAPÍTULO III
DIAGNÓSTICO

DIAGNÓSTICO

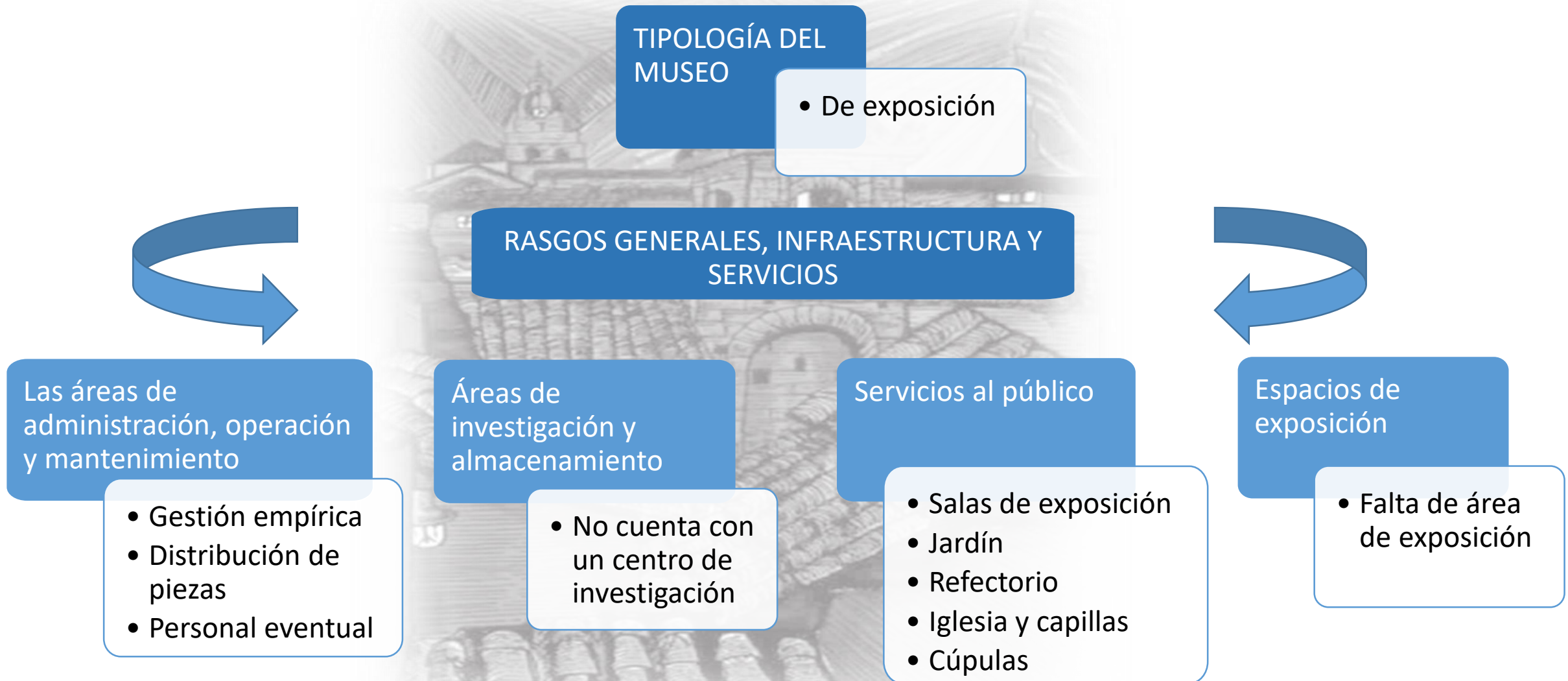

DIAGNOSTICO

Rasgos históricos y conformación de la colección

- 1565 Inicio de la construcción
- Pinturas y esculturas religiosas

Tipo de exposición y experiencia museográfica

- Duración 45 min
- Exposición educativas y contemplativa

Servicios educativos y recursos didácticos

- Materiales didácticos nulos
- No existen actividades enfocada en los niñ@s

Tipo de publico

- Objetos de exhibición y cúpulas
- Visitantes culturales 23%



CAPÍTULO IV

MARCO METODOLÓGICO

MARCO METODOLÓGICO

Enfoque de la investigación

Mixto

Modalidades de la investigación

Documental

De campo

Niveles de investigación

Exploratorio

Fuentes y técnicas de recopilación de información

Encuesta

Entrevista

Técnicas de análisis de datos

SPSS

Excel



MARCO METODOLÓGICO

Variable	Interpretación	Valor
n=	muestra	384
N=	población	684.390
Z=	nivel de confianza	95%
S=	desviación estándar	0,5
e=	error	5%

384 Encuestas: Turistas
Nacionales e Internacionales

3 Entrevistas: Funcionarios del
museo

$$n = \frac{N Z^2 S^2}{e^2(N - 1) + Z^2 S^2}$$

$$n = \frac{(684.390)(1,96)^2(0,5)^2}{(0,05)^2(684.390 - 1) + (1,96)^2(0,5)^2}$$

$$n = \frac{(684.390)(1,96)^2(0,5)^2}{(0,05)^2(684.390 - 1) + (1,96)^2(0,5)^2}$$

$$n = \frac{657288,156}{1711,9329}$$

$$n = 384$$

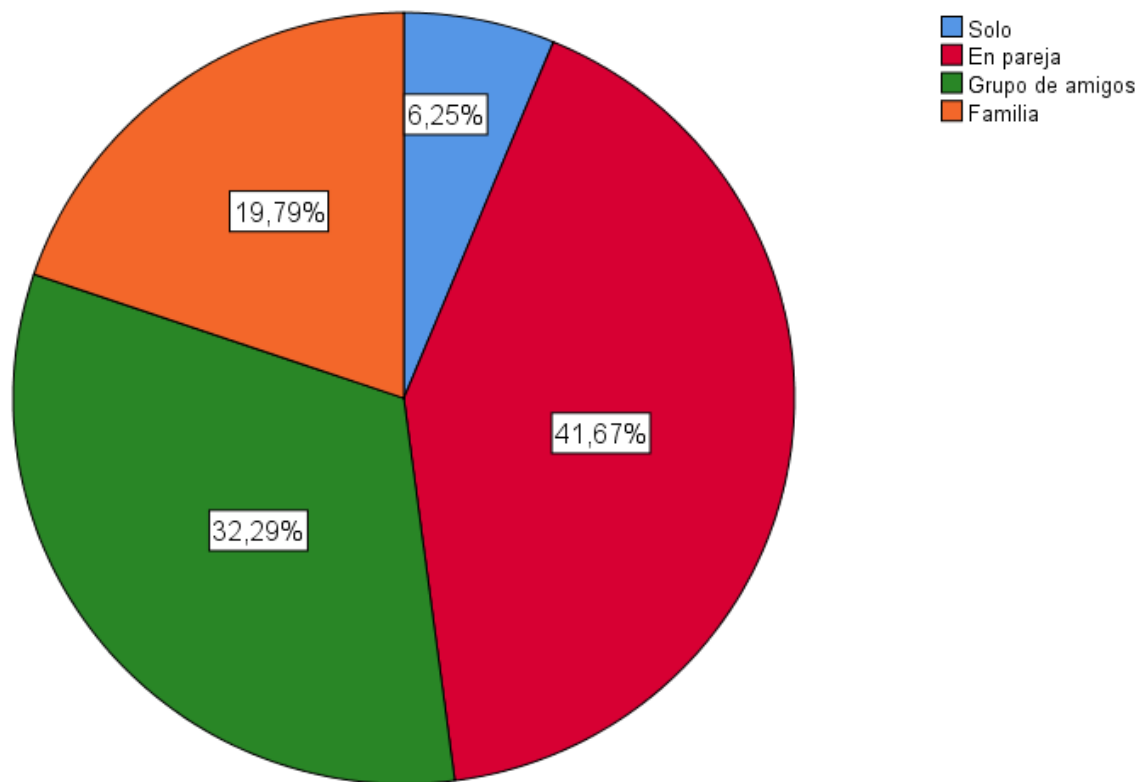

¿Cuándo usted realiza visitas enfocadas al turismo cultural, lo hace?

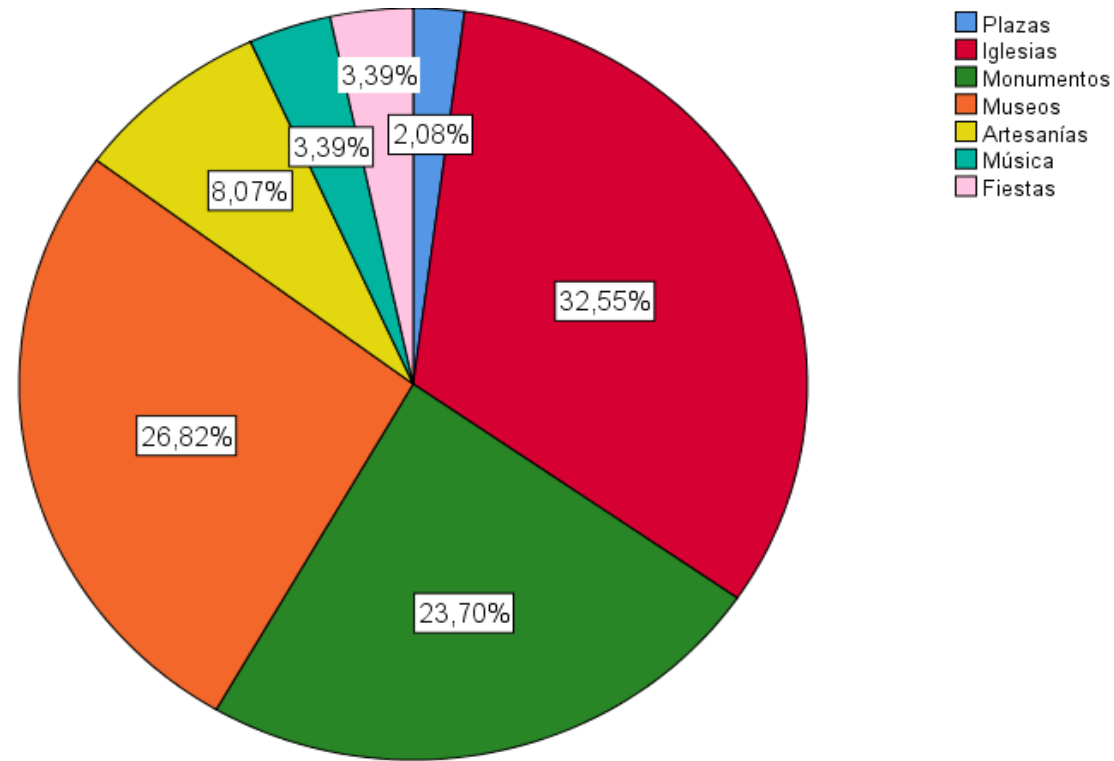

¿En su próxima actividad turística, qué tipo de manifestaciones culturales le interesaría visitar?

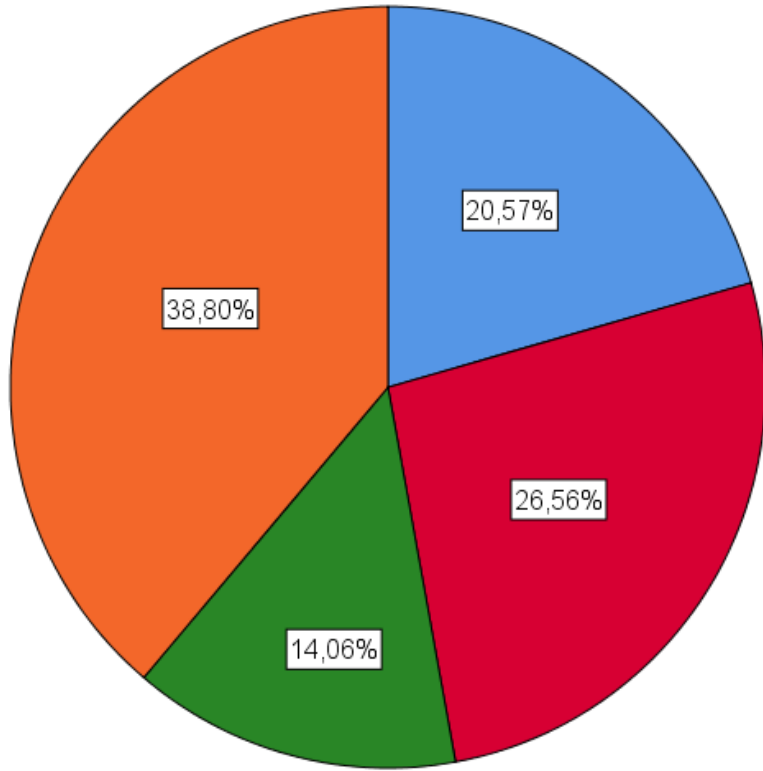

- Internet
- Guía turística
- Agencia de viajes
- Familiares / Amigos

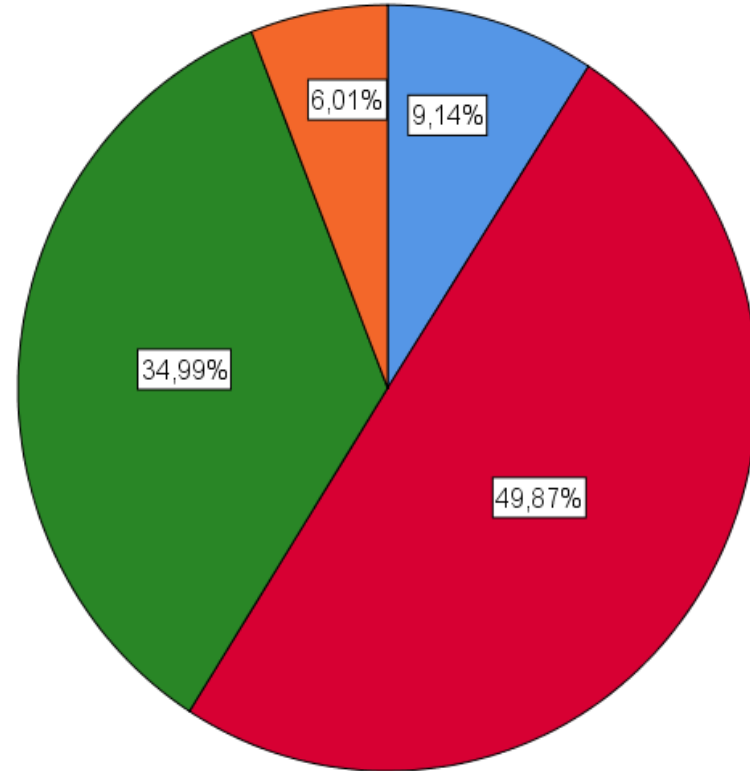

- Estudios
- Turismo
- Arte
- Representaciones artísticas

¿Por qué medio se enteró de la existencia del museo?

¿Cuál es su motivo de visita al museo?

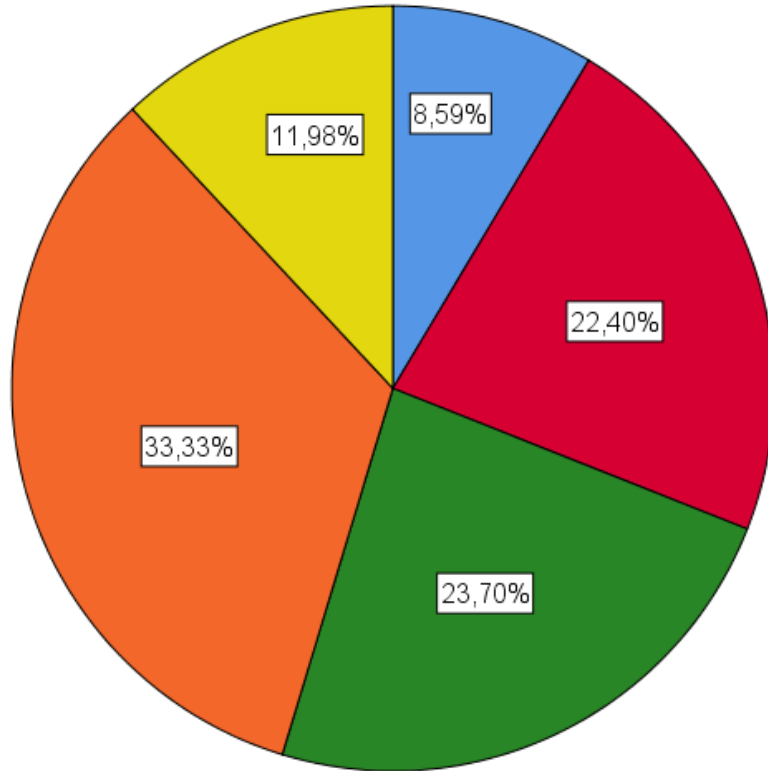

- Salas de exposición
- Iglesia
- Refectorio
- Jardín del convento
- Cúpulas

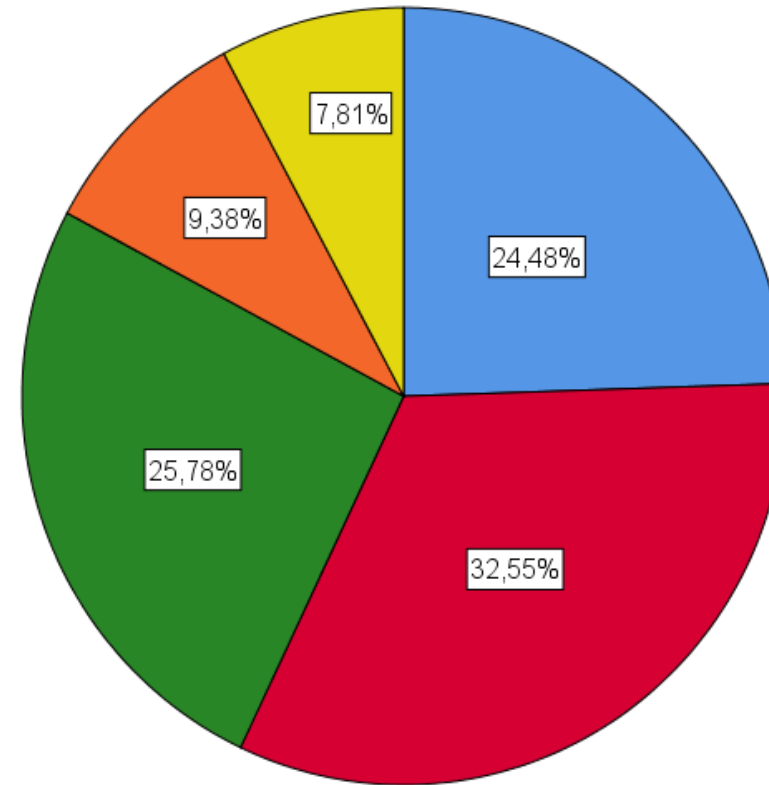

- Acceso a la Biblioteca
- Recorridos teatrales
- Salas didácticas
- Acceso a la torre del reloj
- Visita a las capillas

¿Qué parte del recorrido del Museo le pareció más atractivo?

¿Qué servicios le gustaría que existiera en el museo?



CAPÍTULO V

PROPUESTA

MARCO METODOLÓGICO

Fase 1: Estructura de la ruta

Inventario de los atractivos turístico.

Atractivos internos

- Convento Santo Domingo
- Museo de arte religioso
- Colegio y Convictorio "San Fernando"
- Refectorio
- Sacristía
- Iglesia
- Claustro principal (jardín)
- Capilla de Santa Rosa de Lima
- Museo pequeño
- Capilla de la Santísima Virgen de Pompeya
- Capilla de la virgen del Rosario
- Cúpulas
- Campanario
- Biblioteca
- Salas de reuniones
- Antiguos salones de clase para la formación de seminaristas
- Cuartos de residencia de los alumnos
- Criptas
- Torre de reloj



MARCO METODOLÓGICO

Recursos turísticos culturales		
Con acceso al público	Sin acceso al público	Recursos que formarán parte de la ruta turística
Convento Santo Domingo		X
Museo de arte religioso		X
Colegio y Convictorio "San Fernando"		X
Refectorio		X
Sacristía		X
Iglesia y Capilla de la virgen del Rosario		X
Claustro principal (jardín)		X
	Capilla de Santa Rosa de Lima	X
	Museo pequeño	X
Capilla de la Santísima Virgen de Pompeya		X
Cúpulas		X
	Campanario	X
	Biblioteca	X
	Salas de reuniones	X
	Antiguos salones de clase para la formación de seminaristas	X
	Cuartos de residencia sacerdotes	X
	Criptas	X
	Torre de reloj	X



MARCO METODOLÓGICO

Diagnóstico de la infraestructura de la zona.

Fortalezas	Debilidades
<ul style="list-style-type: none">• Posee espacios amplios para la visita de turistas.• Salas y pasillos limpios• Servicios higiénicos en buen estado.• Conservación de los lugares como el refectorio.	<ul style="list-style-type: none">• Inaccesibilidad para personas con discapacidad.• Falta de mantenimiento en la entrada al museo (recepción).• Deterioro de paredes (pintura)• Falta de señalética para la visita autoguiada • Falta de seguridad en el piso para el acceso a las cúpulas (resbaladizo)

MARCO METODOLÓGICO

Ruta de la zona

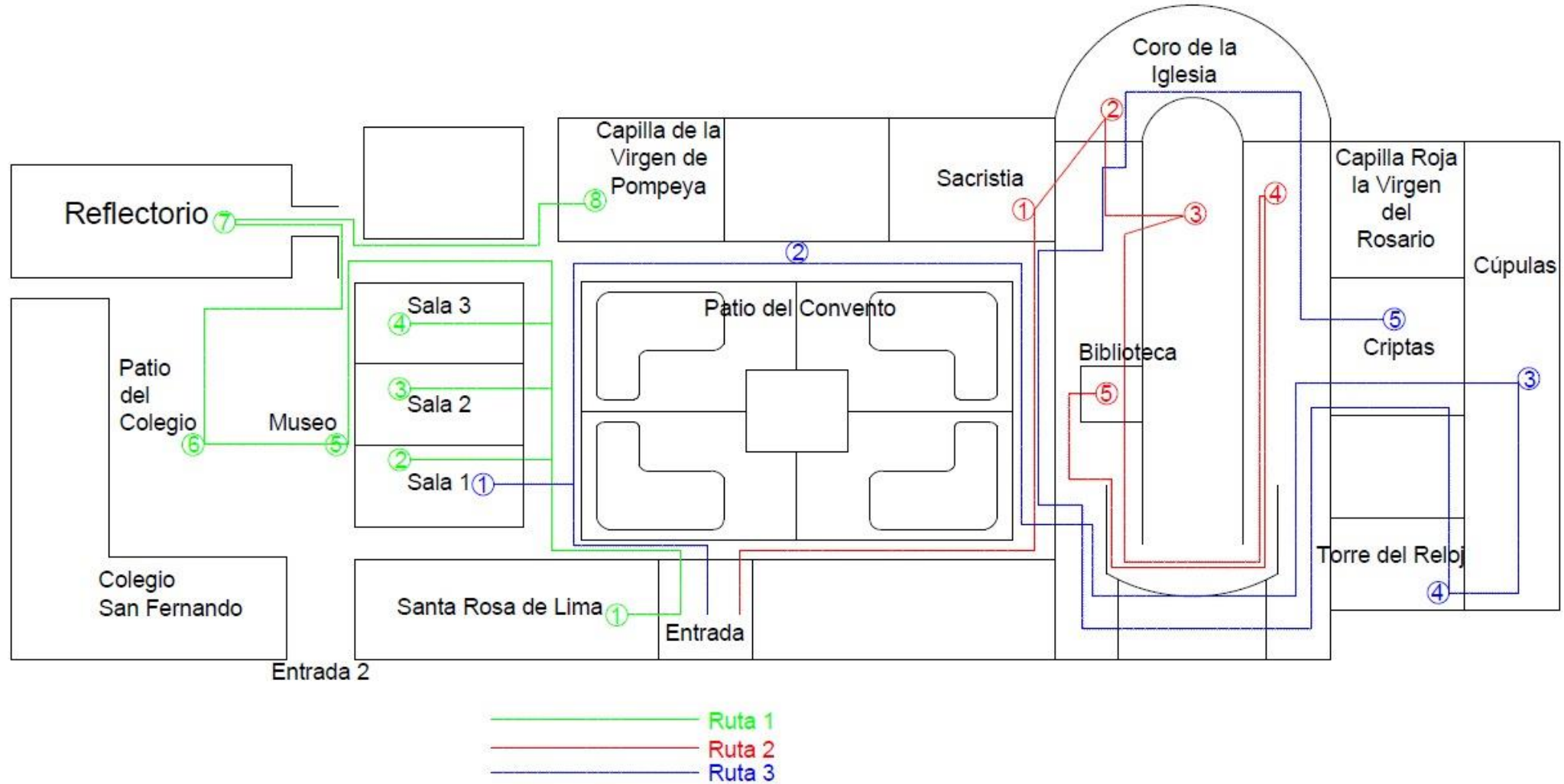

MARCO METODOLÓGICO

Fase 2: Determinación y selección de los servicios a incluir en la ruta turística



MARCO METODOLÓGICO

Fase 3: Determinación de los costos y gastos de operación

Detalle	Valor Unitario	N° de días	N° de pax	Total
Bus	\$ 0,00	1	10	\$ 0,00
Guía	\$ 0,00	1	10	\$ 0,00
Costos Variables				
Alimentación (Box Lunch)	\$ 2,00	1	10	\$ 20,00
Entrada al museo adultos	\$ 3,00	1	10	\$ 30,00
Entrada al museo niños	\$ 1,00	1	10	\$ 10,00
Imprevisto				
Imprevistos	\$ 6,00	1	10	\$ 60,00
Total, Presupuesto				\$ 120,00

MARCO METODOLÓGICO

Fase 4: Determinación de los precios y beneficios netos de operaciones

Detalle	Valor Unitario	N° de días	N° de pax	Total
Bus	\$ 0,00	1	10	\$ 0,00
Guía	\$ 0,00	1	10	\$ 0,00
Costos Variables				
Alimentación (Box Lunch)	\$ 2,00	1	10	\$ 20,00
Entrada al museo adultos	\$ 3,00	1	10	\$ 30,00
Entrada al museo niños	\$ 1,00	1	10	\$ 10,00
Imprevisto				
Imprevistos	\$ 6,00	1	10	\$ 60,00
Total, Presupuesto				\$ 120,00
12% IVA				\$ 14,40
Sub Total				\$ 134,40
10% Margen de utilidad				\$ 12,00
Total				\$ 146,40
Precio por pax.				\$ 14.64



MARCO METODOLÓGICO

Fase 4: Determinación de los precios y beneficios netos de operaciones

$$\textit{Beneficio Neto} = \textit{Ingresos} - \textit{Gastos}$$

Ingresos: \$146,40

$$\textit{Beneficio Neto} = 146,40 - 120$$

Gastos: \$ 120,00

$$\textit{Beneficio Neto} = \$ 26,40$$

El cálculo muestra el resultado del beneficio neto de la ruta turística cultura, y se alude que, mediante la implementación de esta se obtendrá \$26,40 (\$2,64)

MARCO METODOLÓGICO

Se concluye además que, tras el análisis de la situación actual por medio de la Metodología para el diagnóstico de Museos y la Guía Metodológica para la Jerarquización de Atractivos y Generación de Espacios Turísticos del Ecuador, han permitido conocer los aspectos reales del área de intervención, identificando que el Museo Dominicano de Arte Fray Pedro Bedón, cuenta con 19 recursos turísticos culturales, de los cuales, nueve están restringidos a los turistas, y de los 10 restantes no cuentan con accesibilidad para personas con discapacidad y no poseen señalética para la visita autoguiada. Sin embargo, tiene espacios amplios para el recorrido, servicios sanitarios en buen estado, al igual que el Refectorio, lugar que se encuentra muy bien conservado ante la visita y uso para eventos múltiples. .

Para implementar la ruta turística y fortalecer el turismo cultural en el museo dominicano de arte "Fray Pedro Bedón", se ha hecho uso de la Metodología del Diseño de Rutas Turísticas, misma que consta de cuatro fases que va desde la estructuración de la ruta y finaliza con la determinación de los precios y beneficios netos de operaciones. Esta metodología ha contribuido a establecer tres recorridos internos para el museo, en la cual, se incluyen aquellos recursos turísticos culturales que no han sido abiertos al público, brindando así mayor interés por parte de los visitantes en conocer el arte religioso, historia y secretos del Convento de Santo Domingo de Guzmán..

RECOMENDACIONES

Se recomienda que, el administrador del Museo se interese más en buscar estrategias de conservación y revalorización de los espacios que intervienen para la visita de los turistas, así como de los objetos de arte que son exhibidos en las salas, con la finalidad de seguir preservando la historia que enmarca la vida de Santo Domingo de Guzmán, personaje principal del turismo cultural de la ciudad de Quito.

Es aconsejable que se desarrollen nuevas investigaciones relacionadas a fomentar el turismo cultural en los conventos que integran el centro histórico de Quito, dado que, mediante nuevos estudios, se logrará obtener mayor información para que sea una guía de estudio al momento de realizar algún trabajo de restauración o revalorización.

Además, es sustancial la creación de nuevas rutas turísticas dentro de los museos que se encuentran en la ciudad de Quito, en la cual se integre lugares poco comunes, es decir, dar paso a la apertura de espacios que han sido abandonados por los propios religiosos de los conventos, con la finalidad de levantar el interés en los turistas, por conocer la historia de la ciudad de Quito a través de sus conventos y monasterios.