

Objetivo general

Diseñar e implementar las etapas de dispensado y transporte de piezas, para automatización industrial de procesos Batch.



Objetivos específicos

Diseñar e implementar la estructura soporte de las etapas de dispensado y transporte.

Seleccionar e instalar los sensores de las etapas de dispensado y transporte.

Implementar el sistema neumático de las etapas de dispensado y transporte.

Implementar el sistema de control de movimiento de la banda transportadora.

Desarrollar diagramas eléctricos de conexión de las etapas de dispensado y transporte.

Realizar pruebas de funcionamiento en modo manual de las etapas de dispensado y transporte.



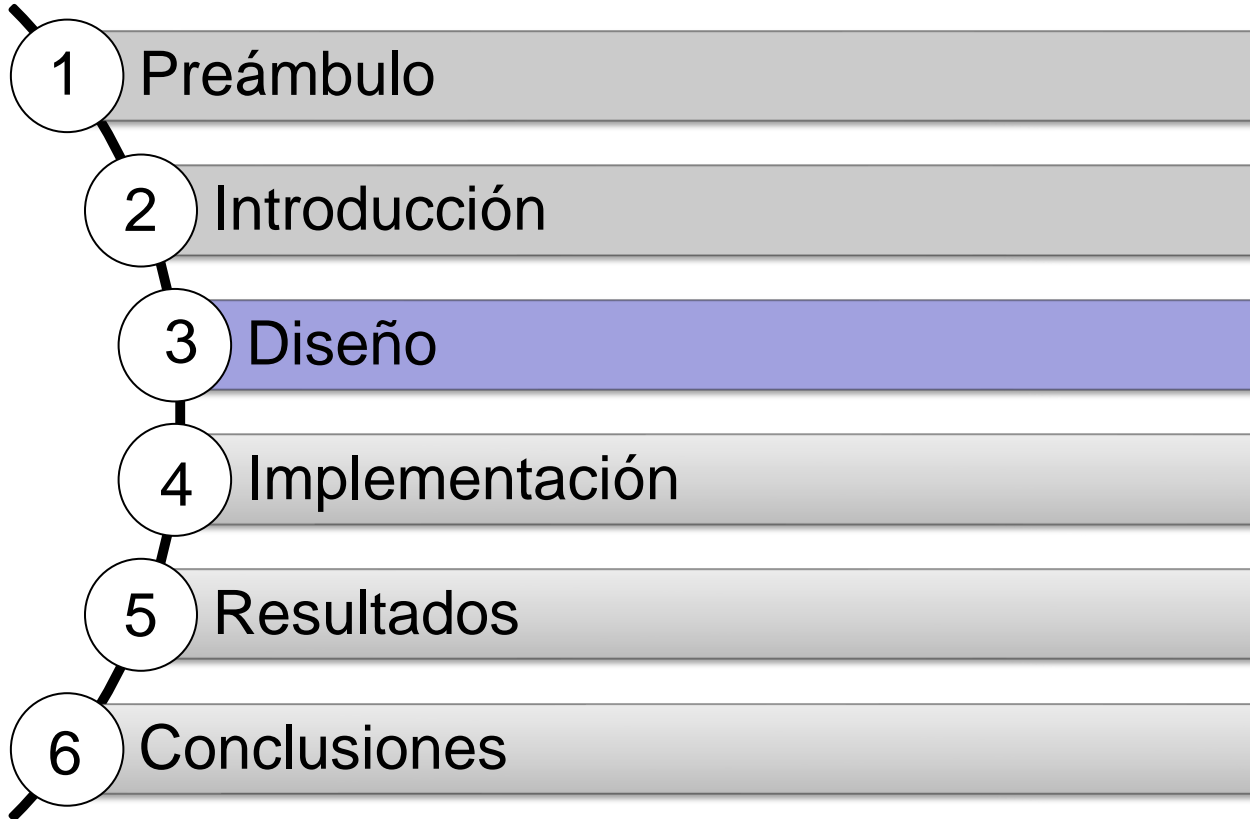

Diseño estructural en 3D

➤ Etapa de dispensado

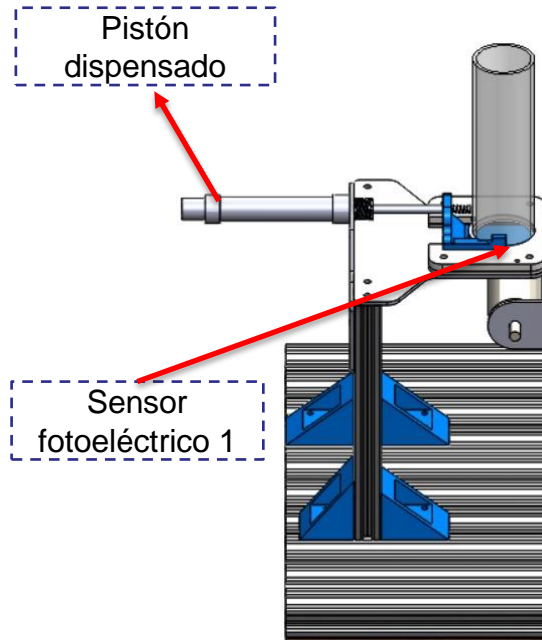

➤ Etapa de transporte

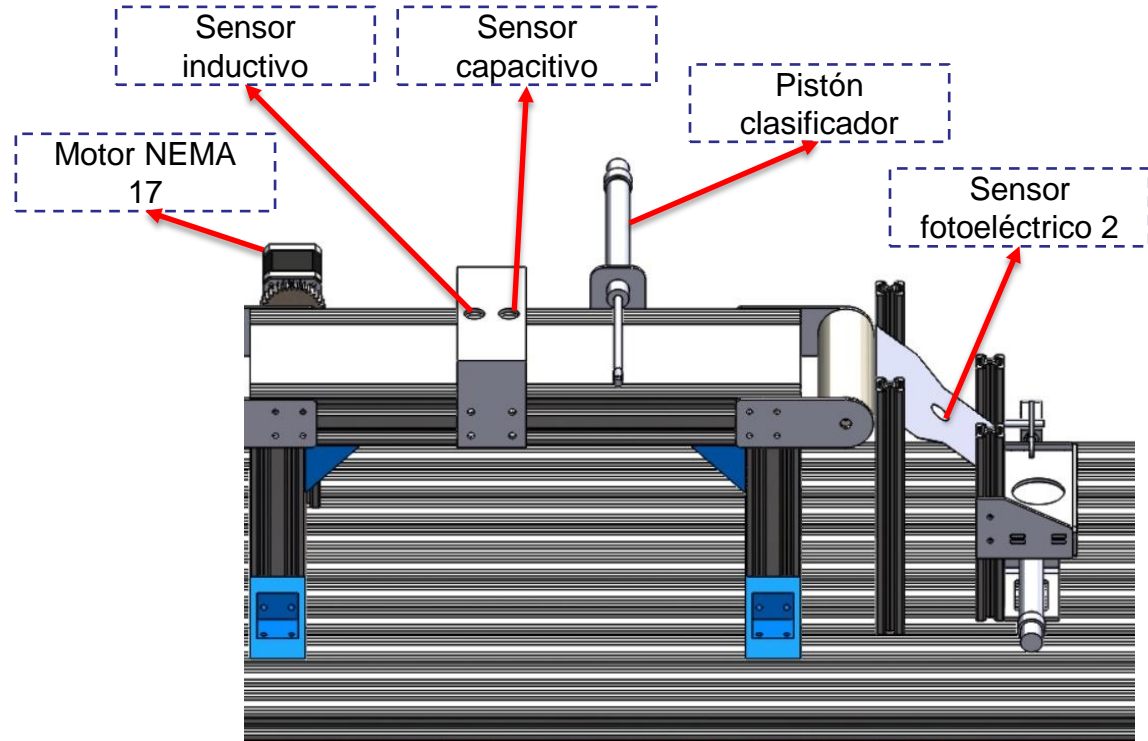

Diseño estructural en 3D

- Perspectiva aérea

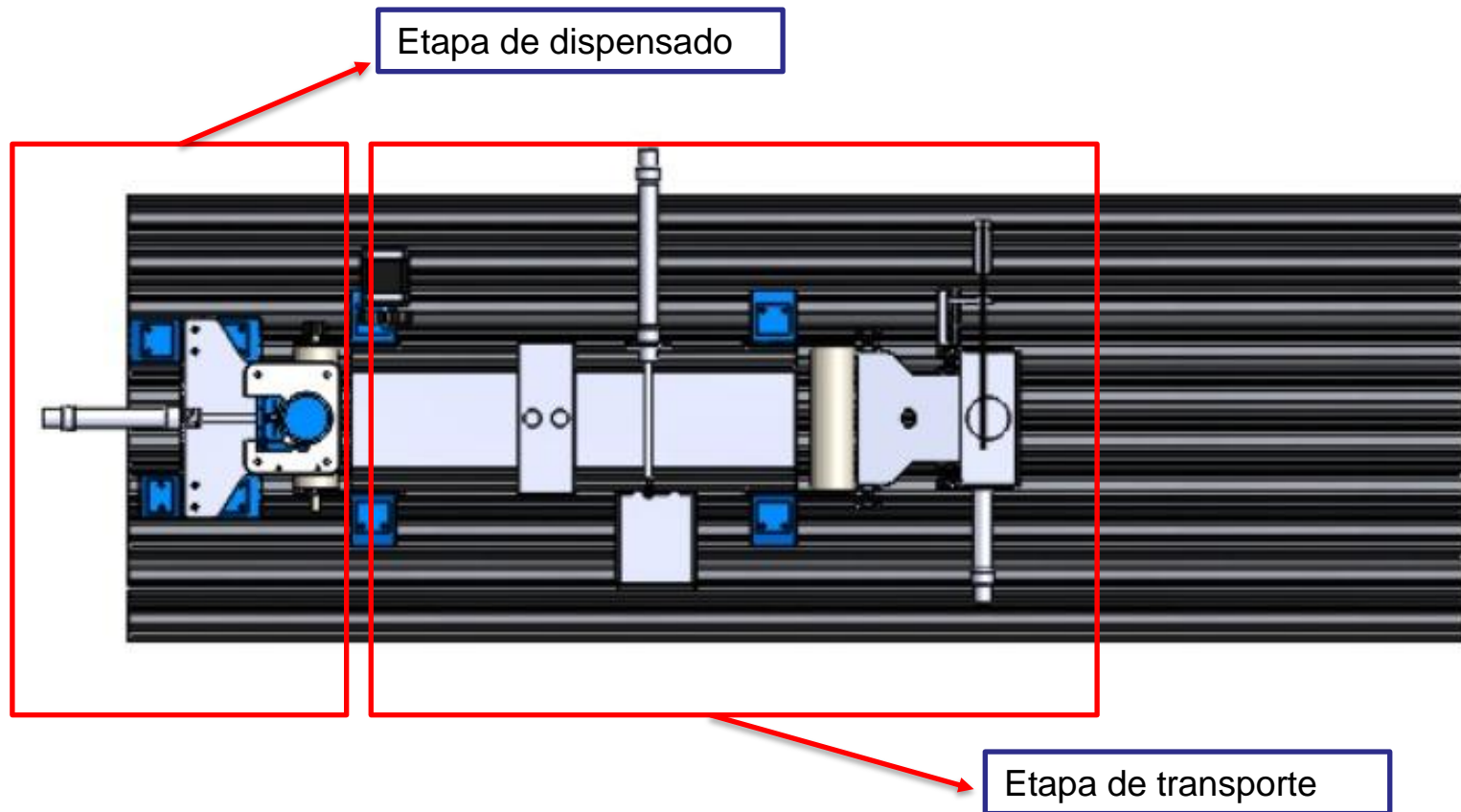

Diseño estructural en 3D

- Perspectiva frontal

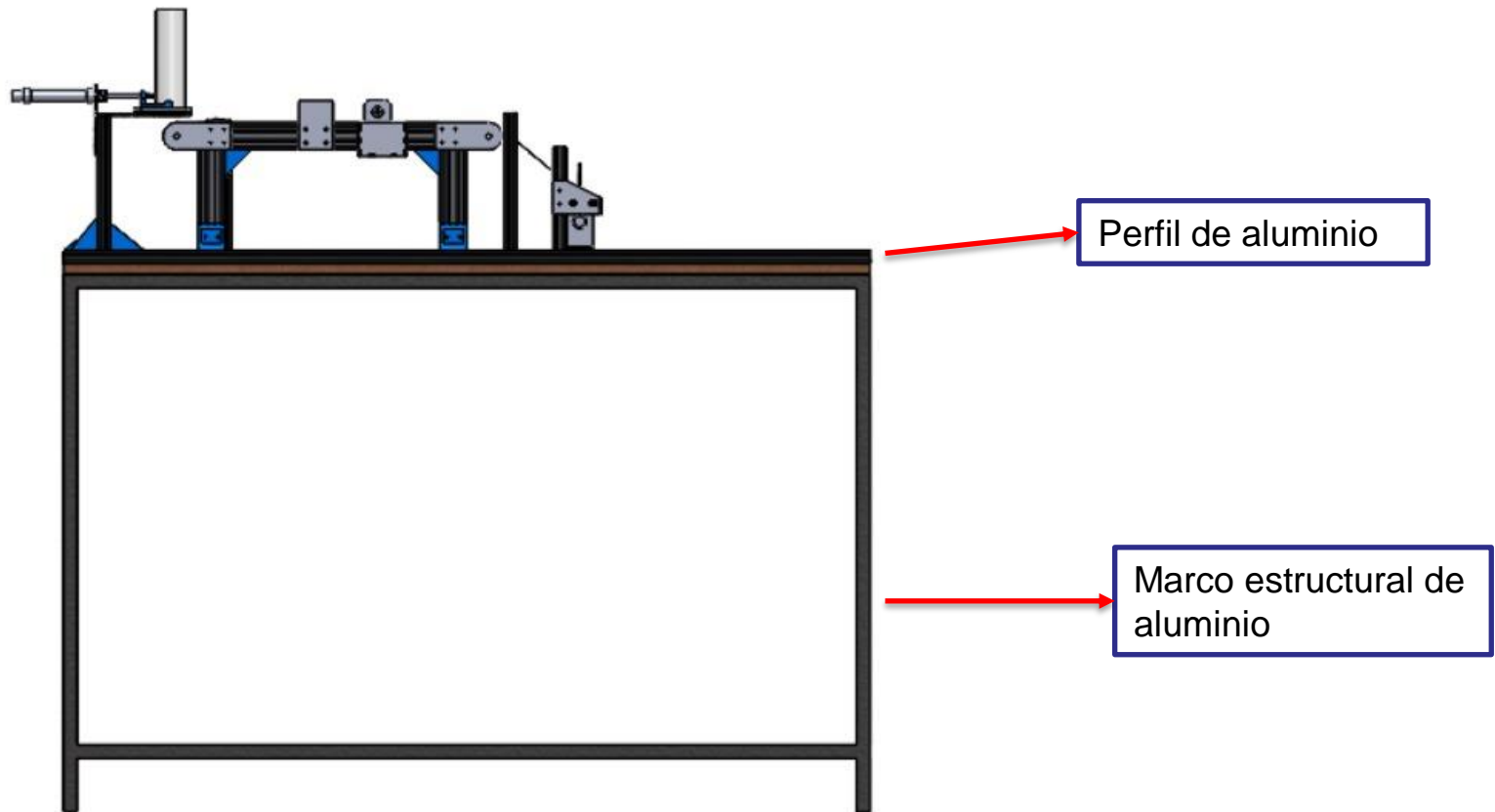

Diseño elementos en 3D

➤ Piezas

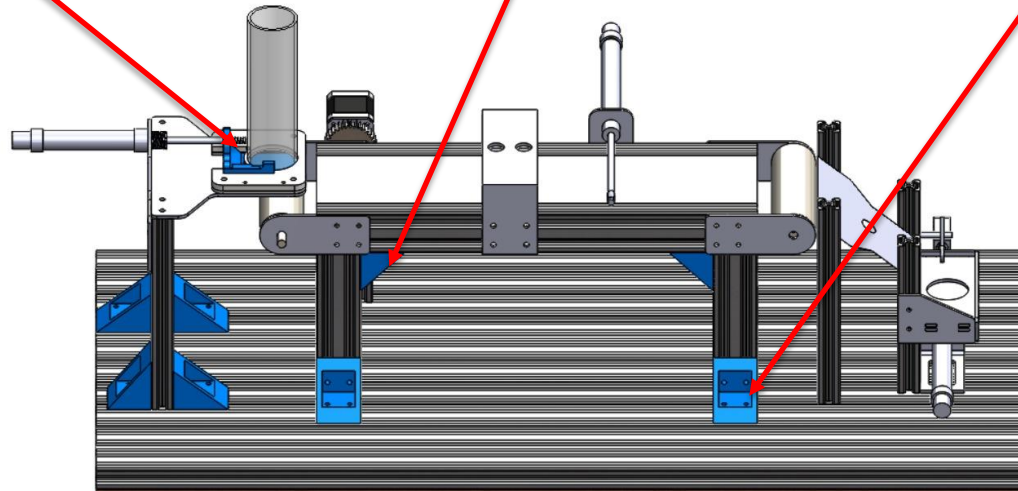
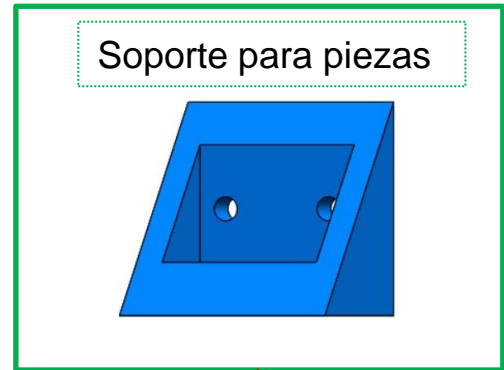
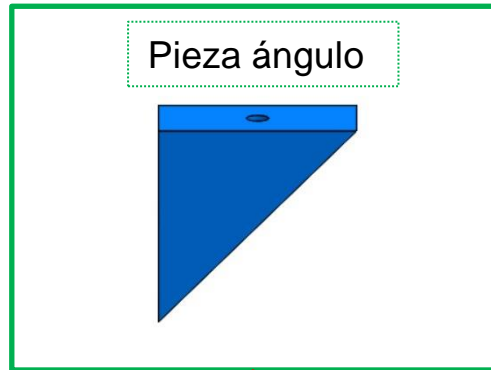

Panel de control

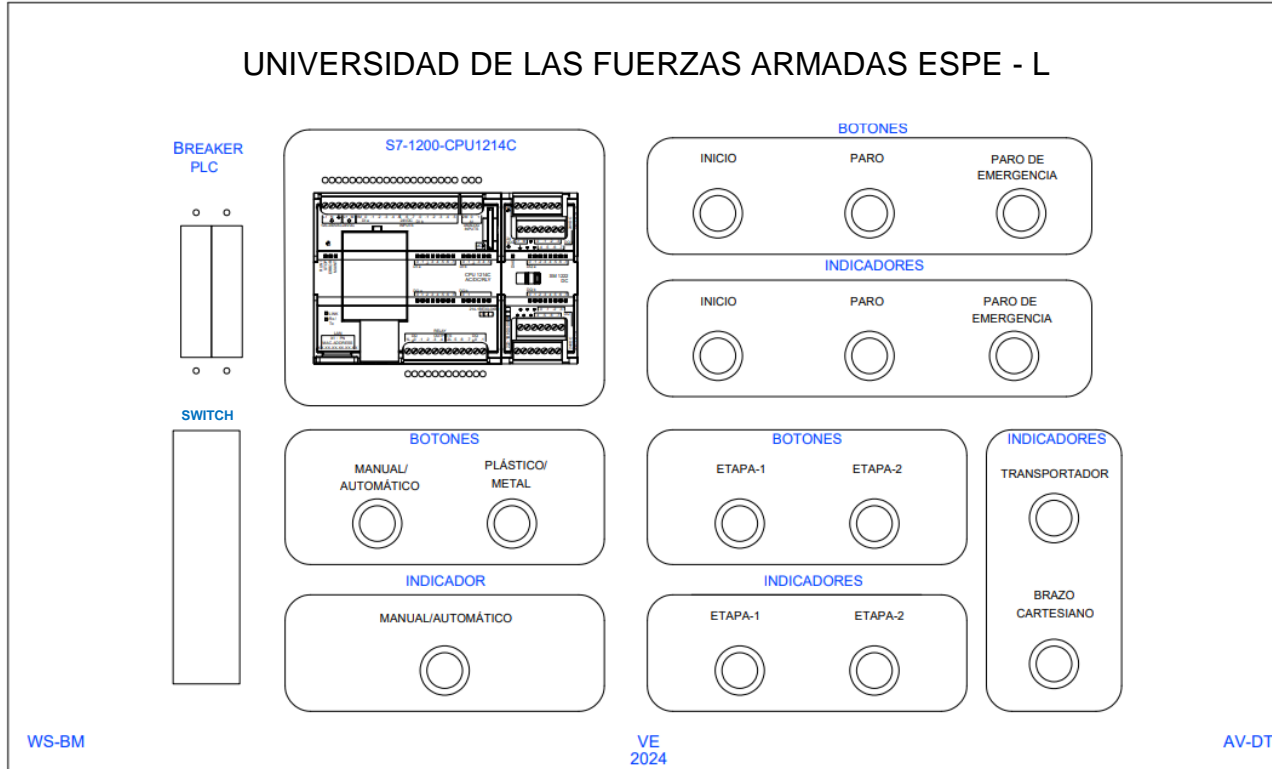



Diagrama de bloques de la etapa de dispensado y transporte



Etapa de dispensado y transporte

Etapa de dispensado

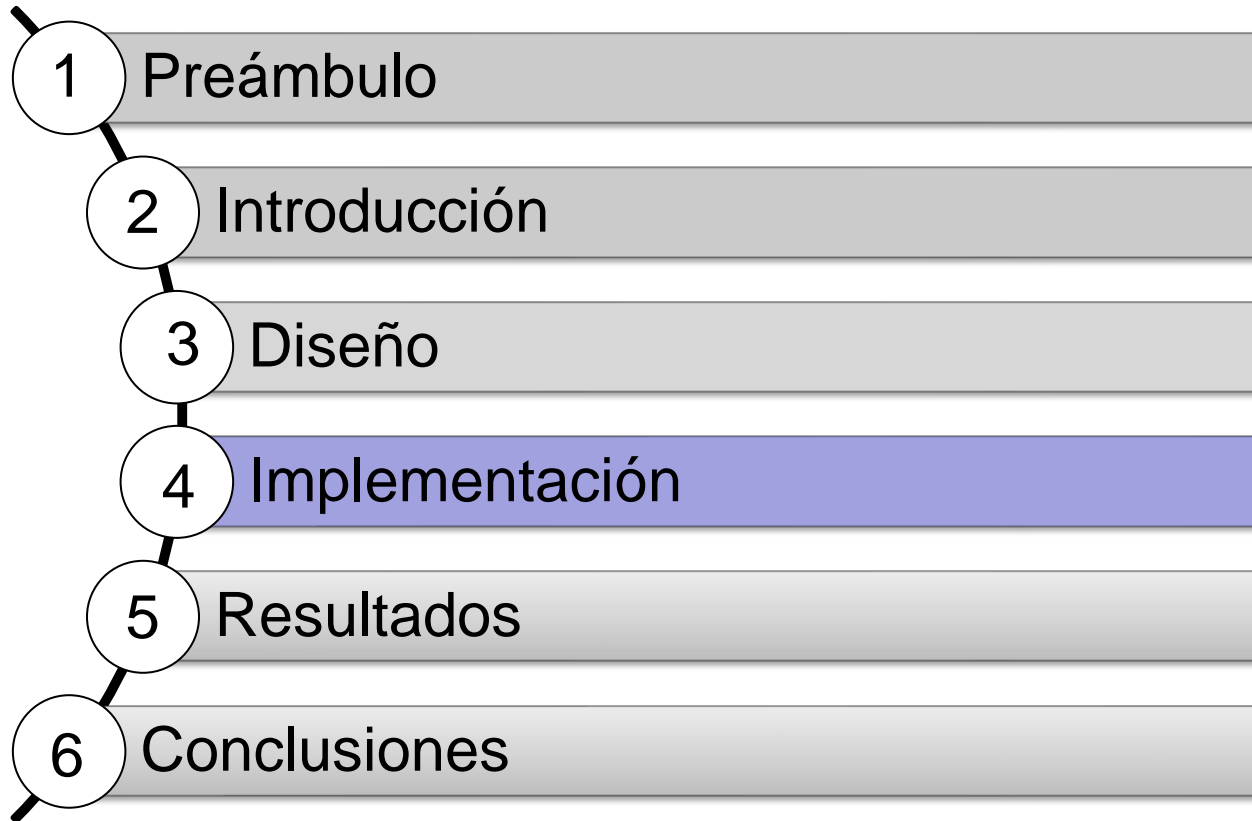
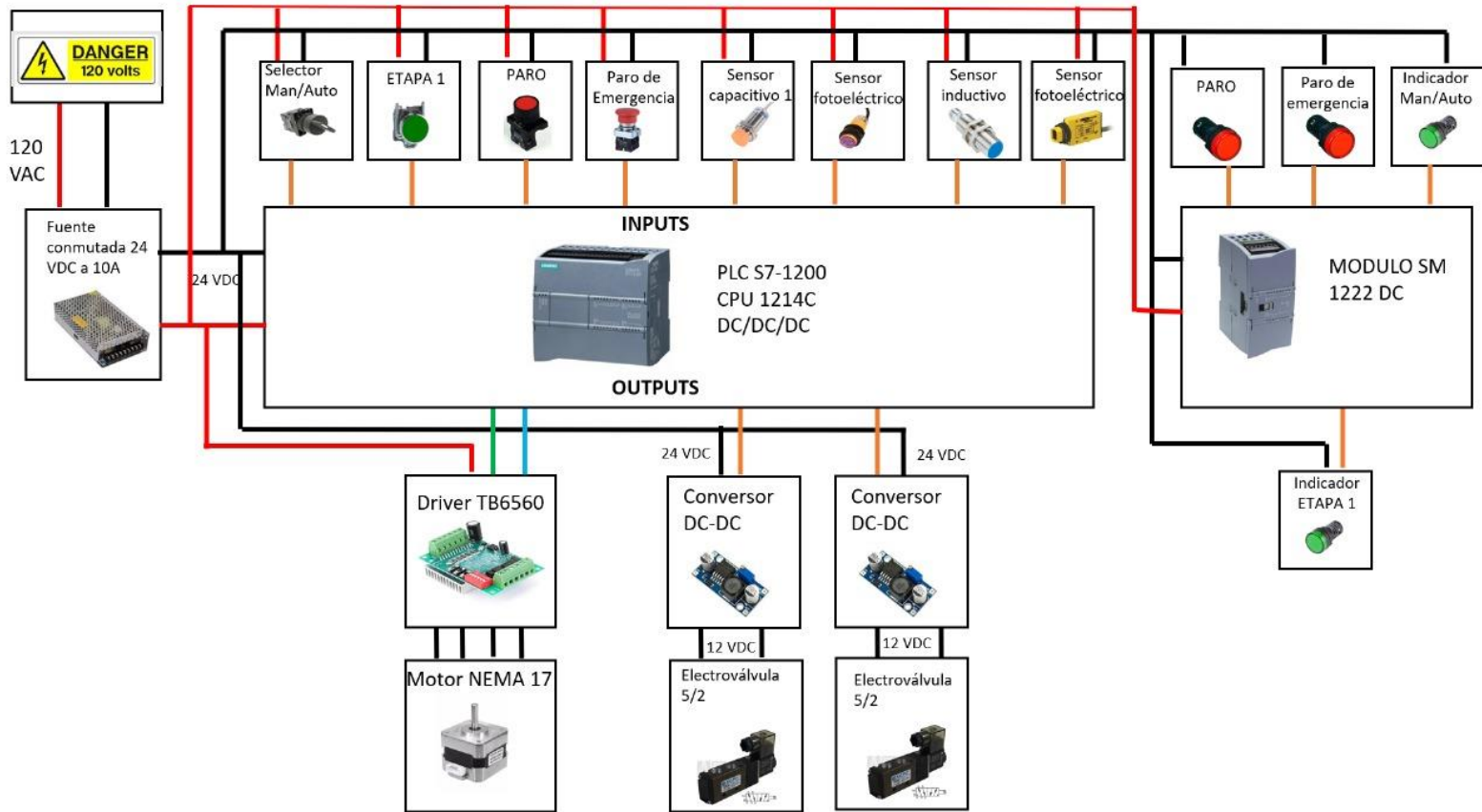
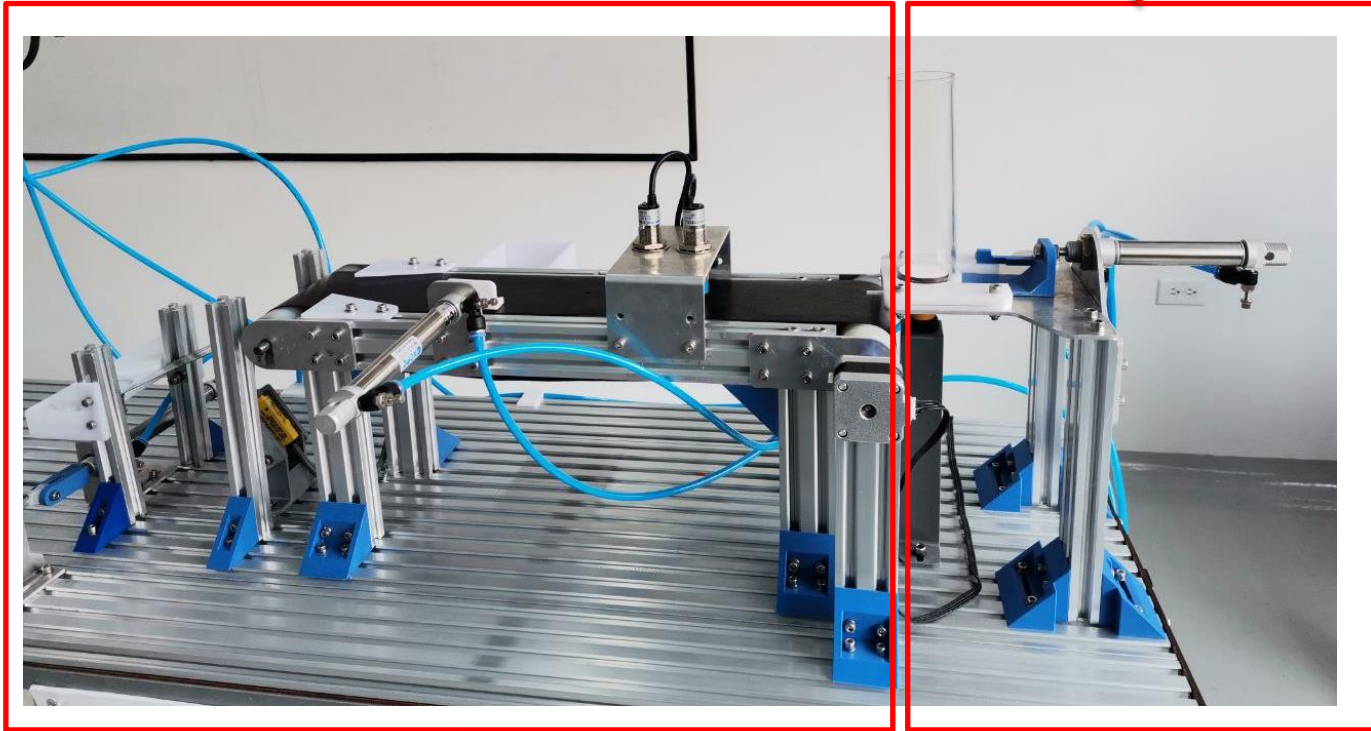

Etapa de transporte

Sensores y actuadores

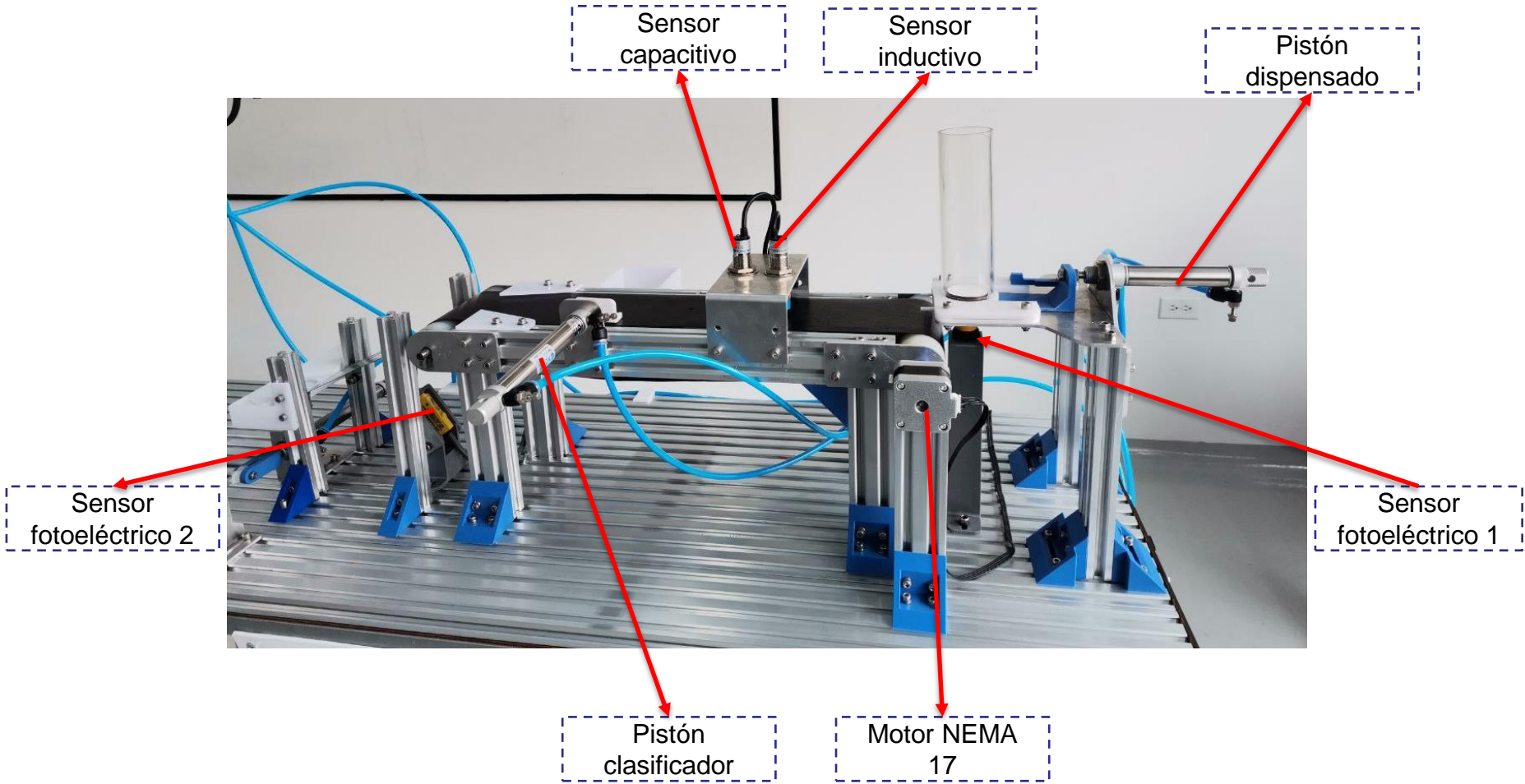

➤ Sistema Neumático

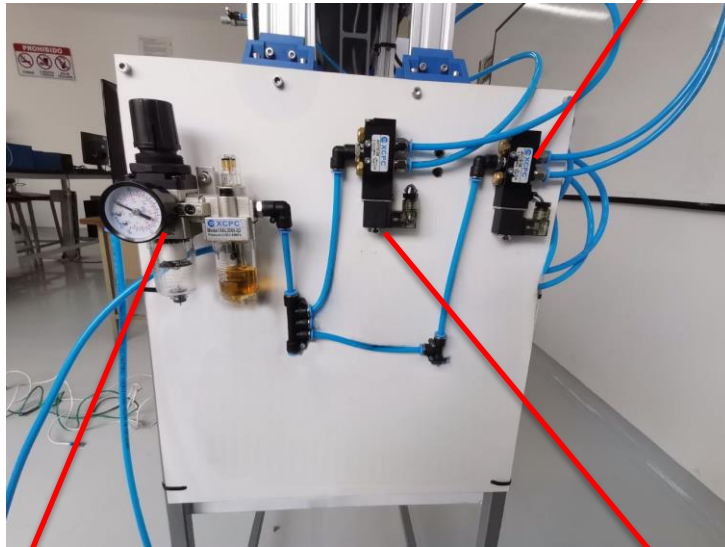

Electroválvula
Pistón dispensado

Unidad de
Mantenimiento (FRL)
(35 PSI)

Electroválvula
Pistón clasificador

Compresor de aire
(90 PSI)



Panel de control



Programación

➤ Objeto tecnológico

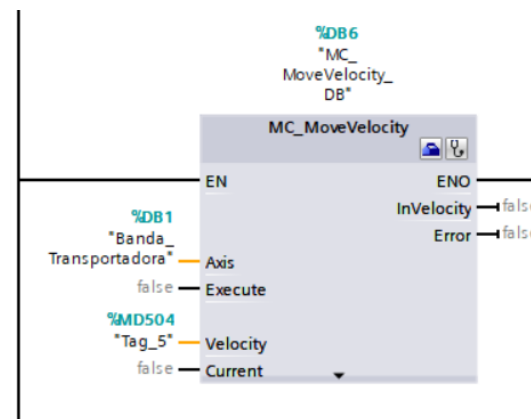
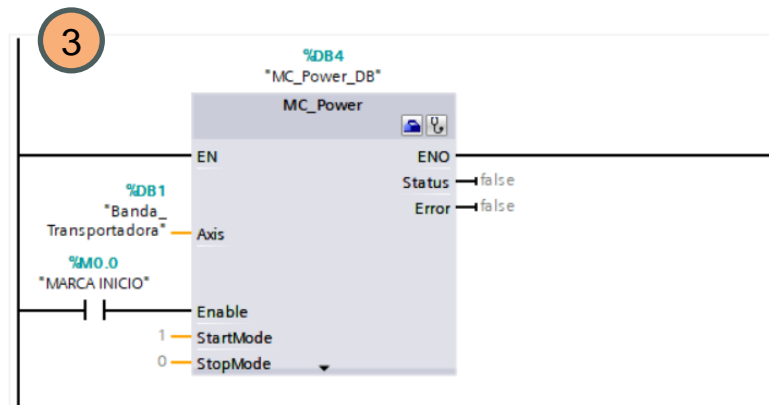
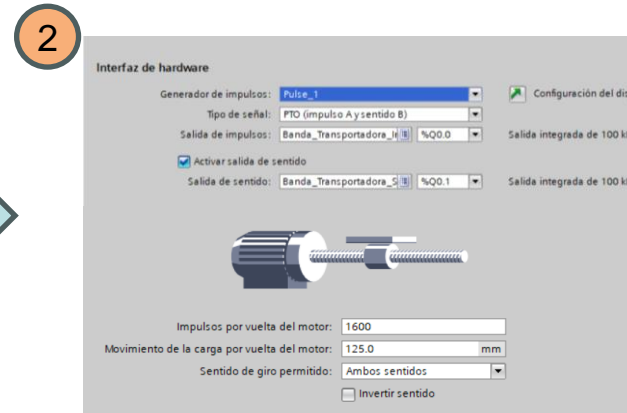
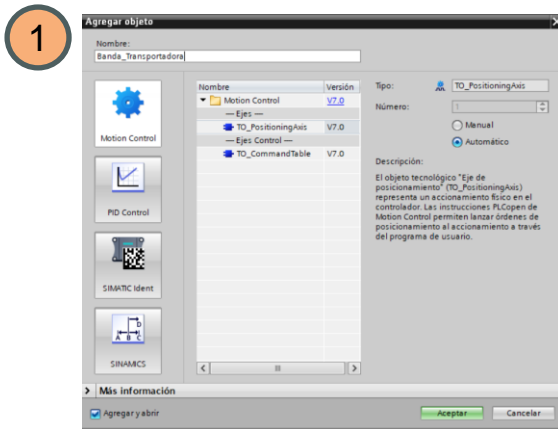

Programación

- Objeto tecnológico (MC MoveJog)

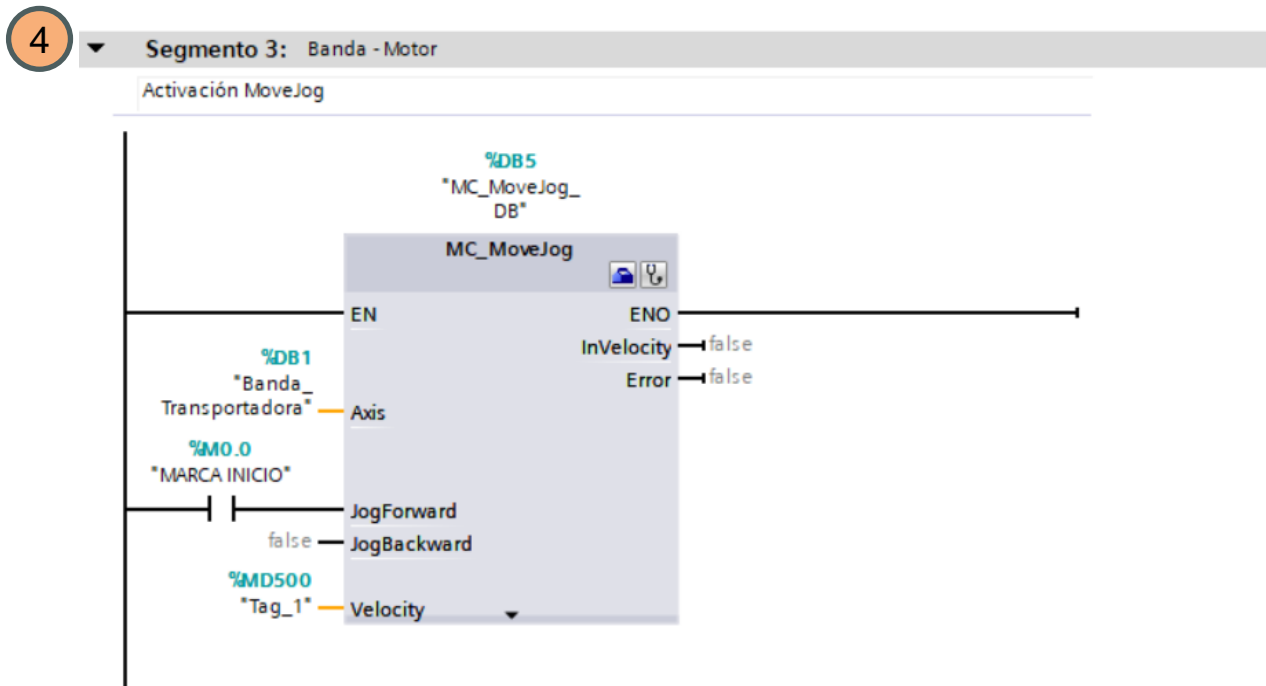

Programación

- Objeto tecnológico (MC Halt)

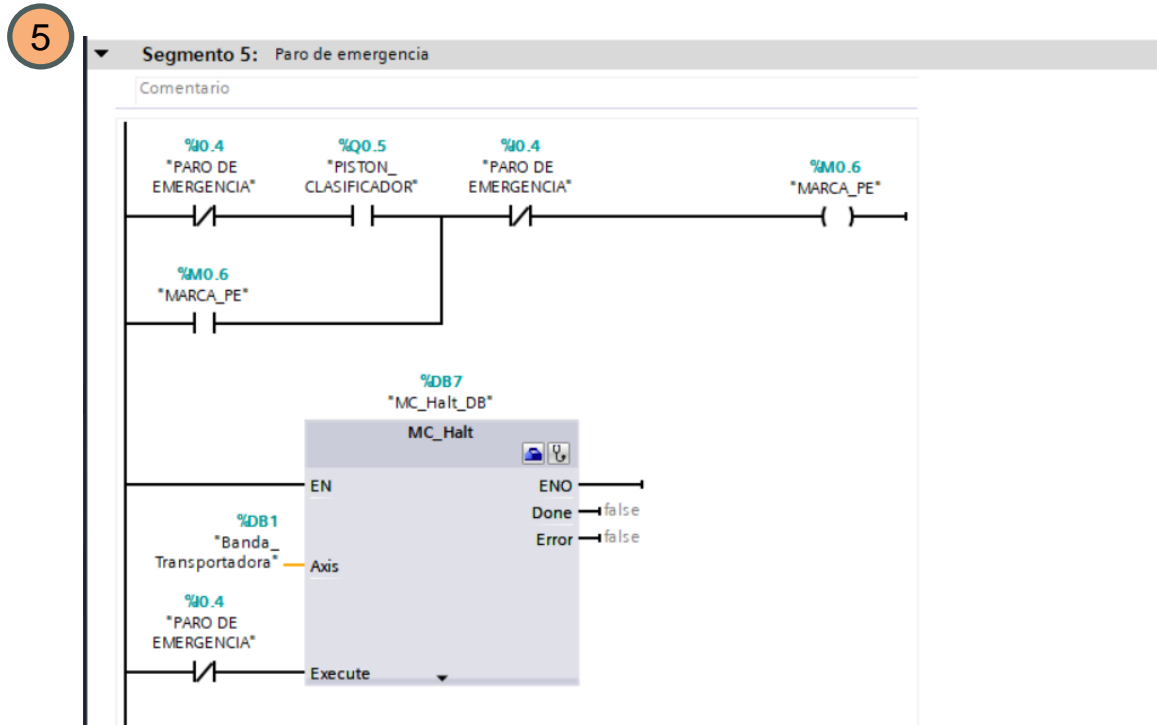

Driver TB6560

Configura la señal en 1.2A, la combinación para esto es, SW1 ON, SW2 OFF, SW3 OFF, S1 OFF

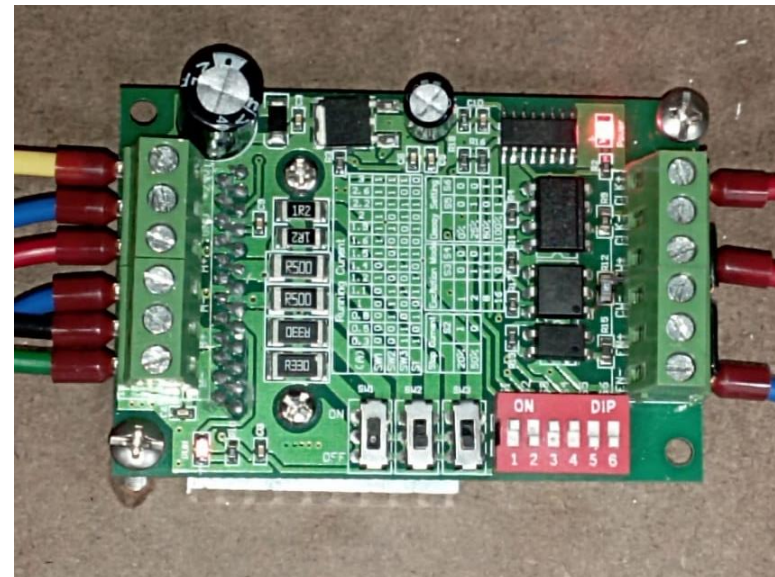
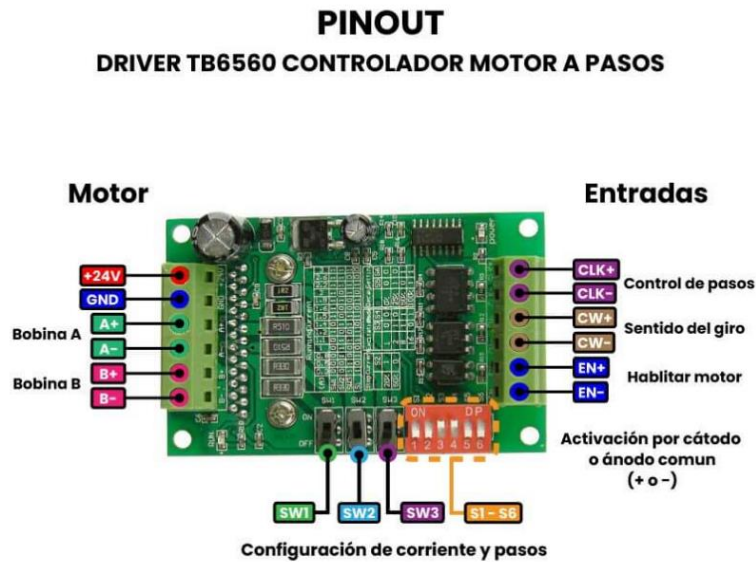

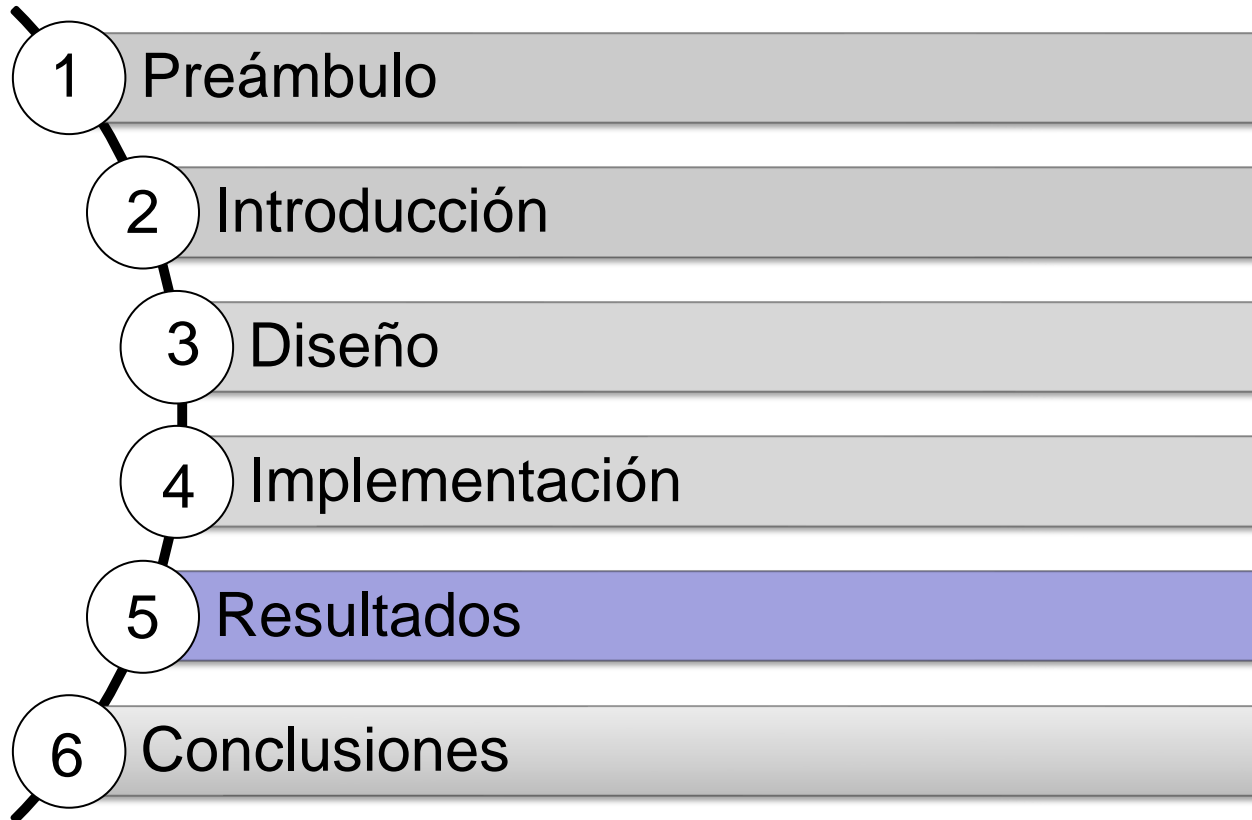

Cilindros neumáticos

- Pistón de dispensado

Posición Inicial

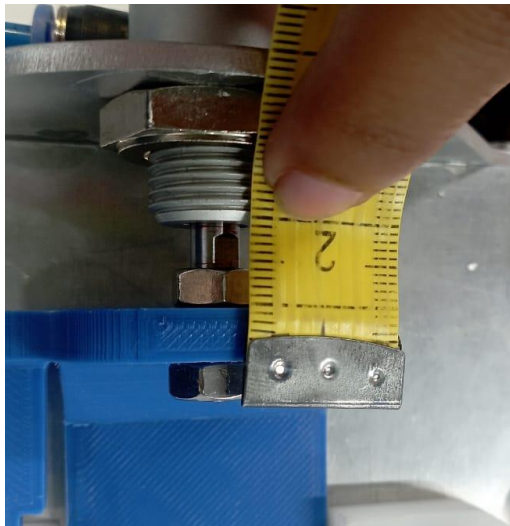

Posición eyectado



Cilindros neumáticos

- Pistón clasificador

Posición Inicial

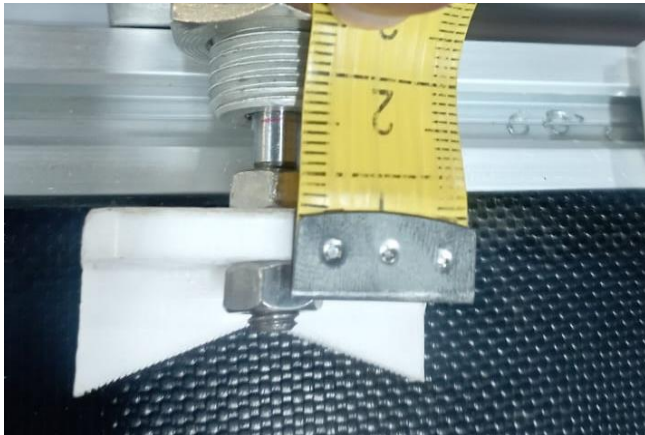

Posición eyectado

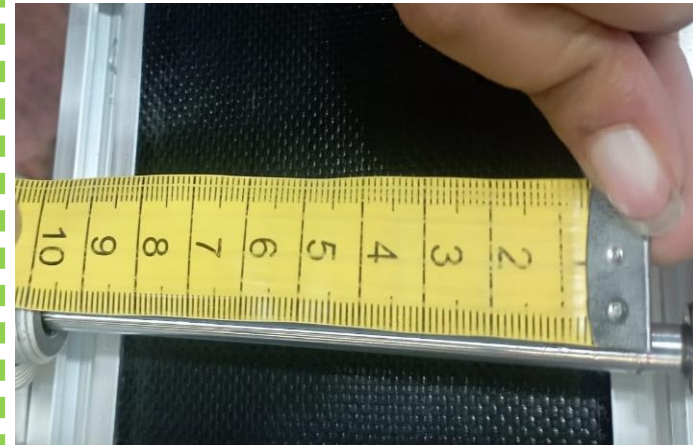

Sensores

Sensor capacitivo

Detección de MDF

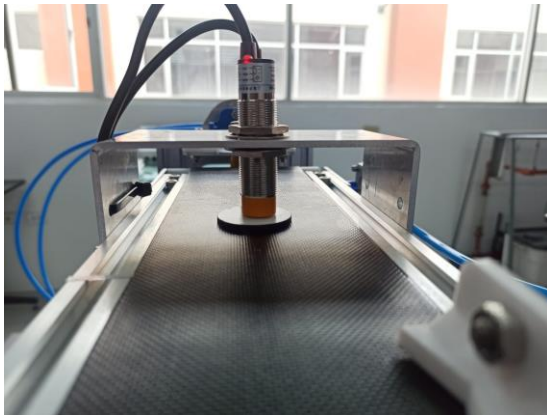

Sensor inductivo

Detección de metal

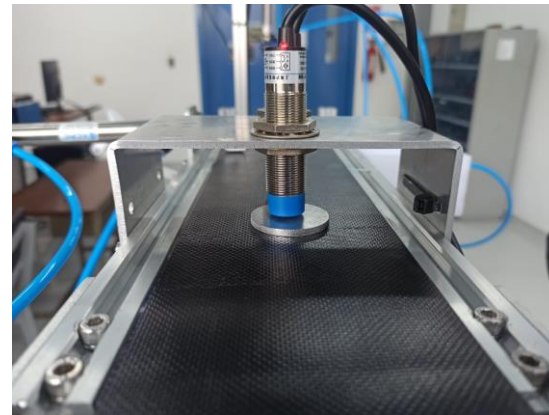

Sensores

Sensor fotoeléctrico

Detección de materia prima

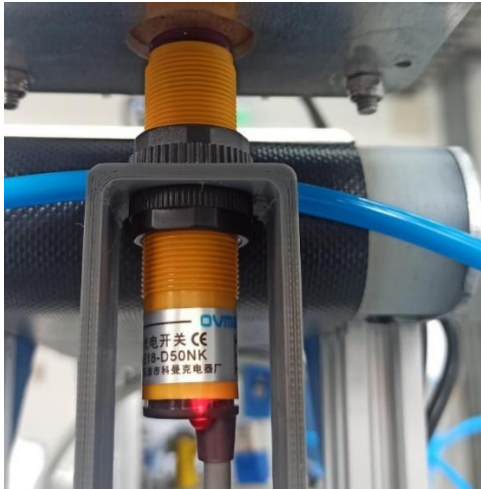

Sensor fotoeléctrico

Detección de piezas en la rampa

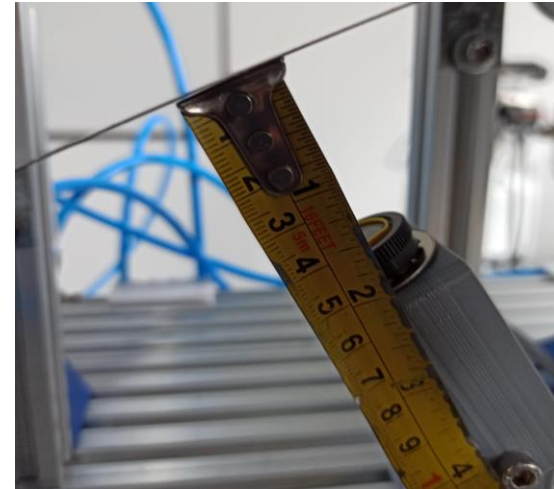

Respuesta ante comandos manuales al desplazamiento JOG.

Distancia de 4 cm ingresada en el TIA Portal

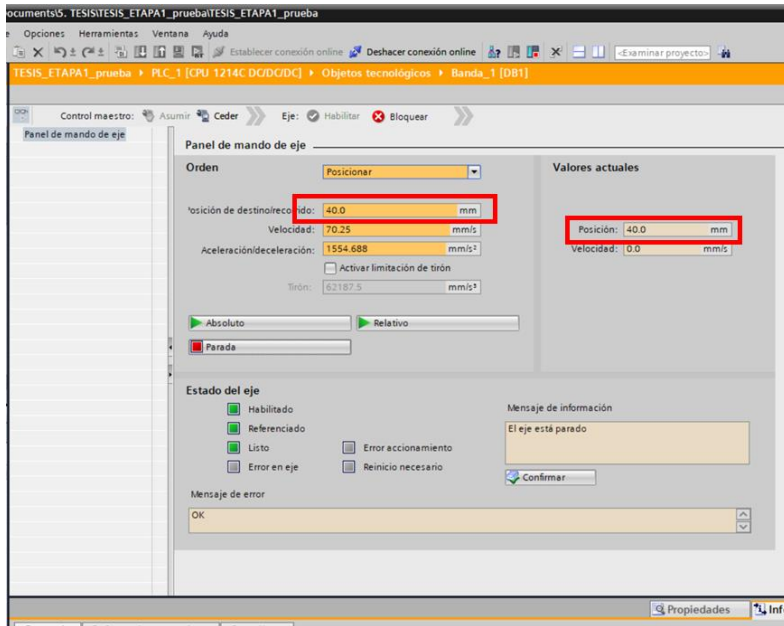

Medición del recorrido de la banda transportadora.

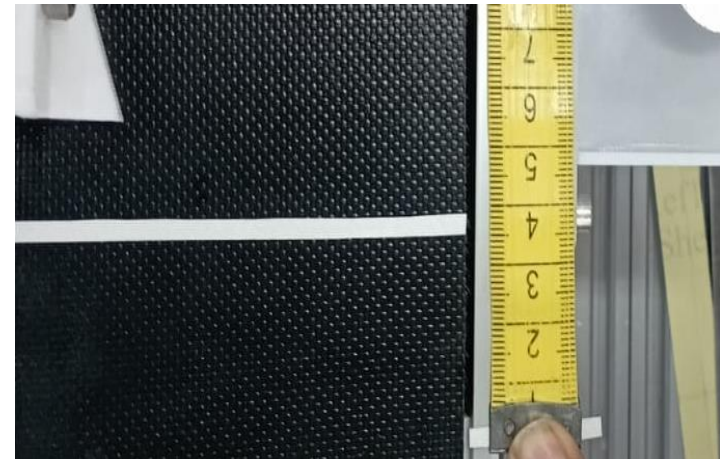

Respuesta ante comandos manuales al desplazamiento JOG.

Distancia de 7,5 cm ingresada en el TIA Portal

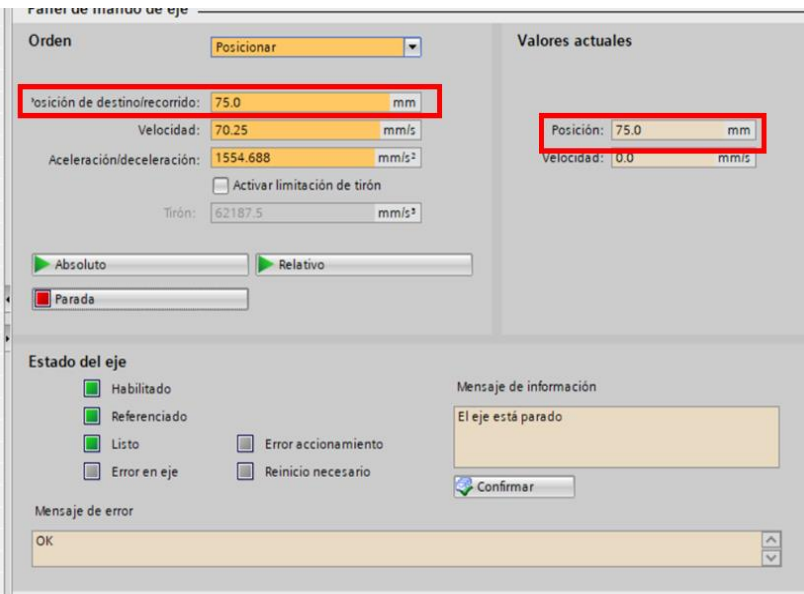

Medición del recorrido de la banda transportadora.

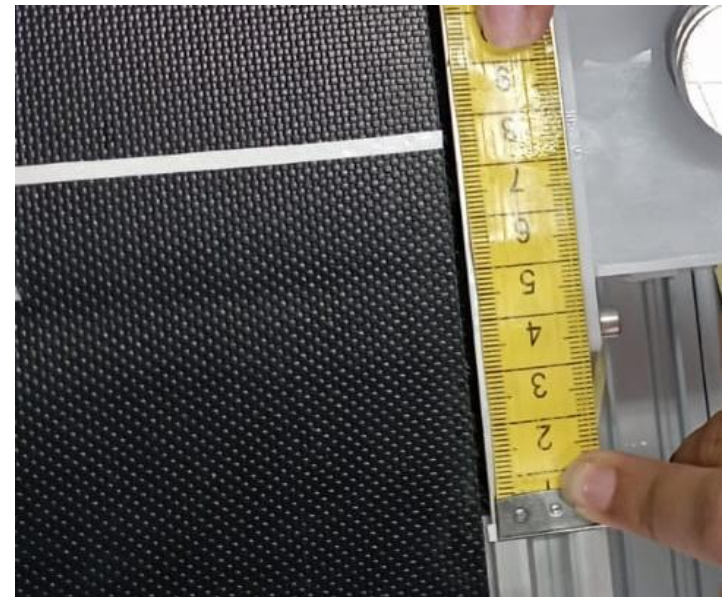

Respuesta del modo manual a velocidades relativas.

Envió de velocidad óptima de trabajo de 50mm/s.

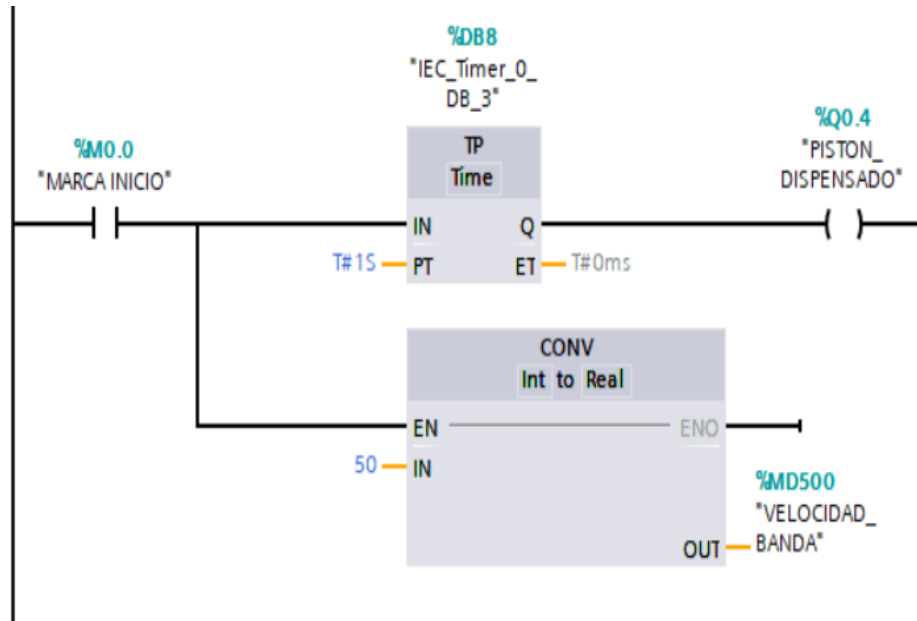

Respuesta del modo manual a velocidades relativas.

Velocidad máxima aceptable para el proceso.

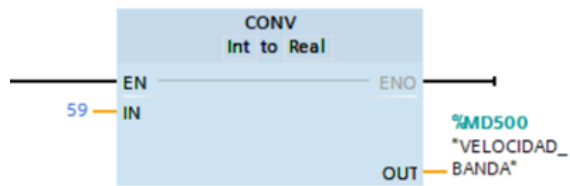

a)

Velocidad mínima aceptable para el proceso.

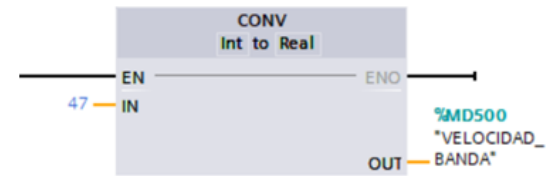

b)



Tiempos de llegada, material MDF

Material	Día 1	Día 2	Día 3
Disco 1 MDF	4.90 [s]	4.73 [s]	5 [s]
Disco 2 MDF	5.03 [s]	4.96 [s]	4.79 [s]
Disco 3 MDF	5.06 [s]	5.04 [s]	4.87 [s]
Disco 4 MDF	4.77 [s]	4.99 [s]	5.04 [s]
Disco 5 MDF	5.08 [s]	5.10 [s]	4.87 [s]
Promedio por día	4.968 [s]	4.964 [s]	4.914 [s]
Promedio general		4.948 [s]	



Tiempos de llegada, material metal

Material	Día 1	Día 2	Día 3
Disco 1 Metal	2.93 [s]	2.72 [s]	2.98 [s]
Disco 2 Metal	2.98 [s]	2.86 [s]	2.91 [s]
Disco 3 Metal	3.03 [s]	2.9 [s]	3.13 [s]
Disco 4 Metal	2.98 [s]	2.58 [s]	2.94 [s]
Disco 5 Metal	2.92 [s]	3.01 [s]	3.06 [s]
Promedio por día	2.968 [s]	2.814 [s]	3.004 [s]
Promedio general		2.928 [s]	



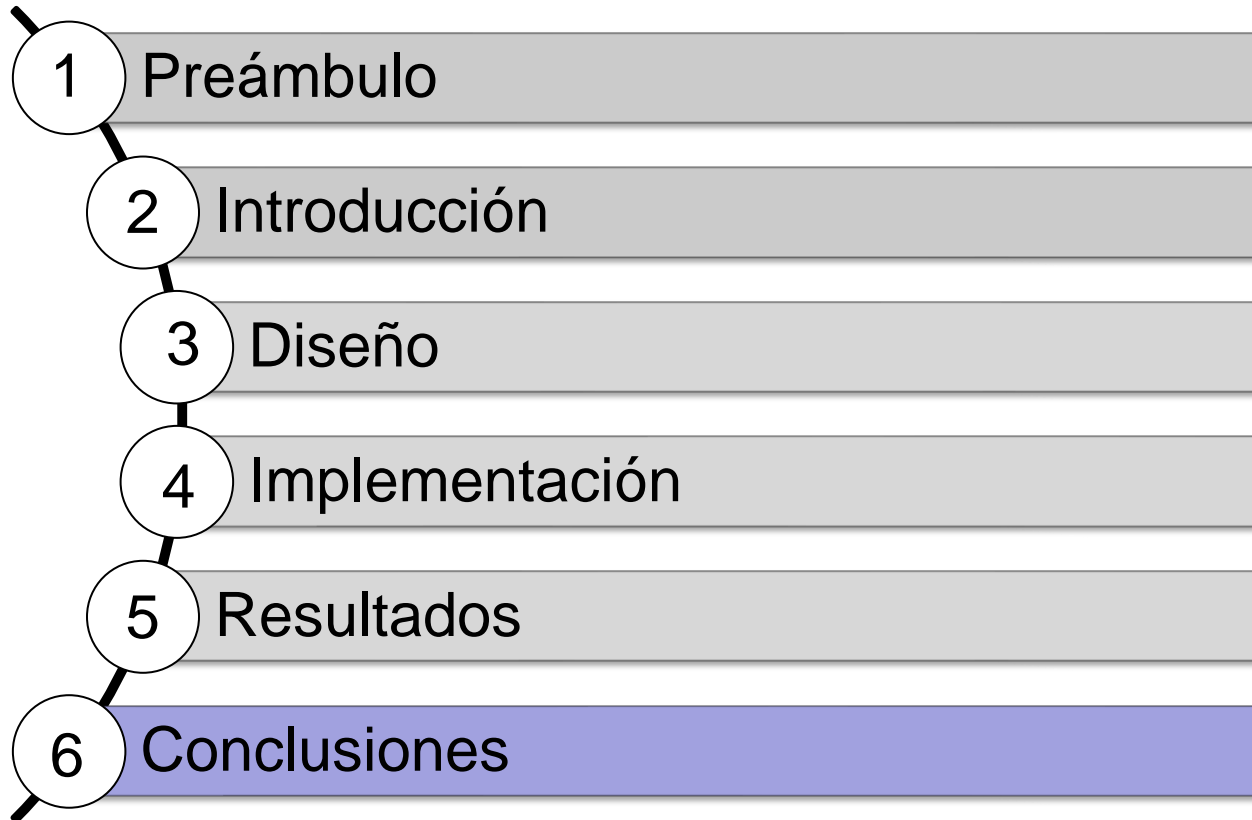

- El diseño e implementación de una estructura para las etapas de dispensado y transporte es un proceso importante, ya que al ser para el ámbito educativo la estructura debe garantizar la eficiencia en las operaciones a realizar, por lo tanto, se diseñó e implementó una estructura a escala de un proceso industrial, lo que permite tener una visión del funcionamiento de un proceso batch.
- Los sensores son componentes cruciales en las etapas de dispensado y transporte, pues al tener dos materiales distintos se debe seleccionar de manera adecuada los sensores a utilizar, de tal manera que para estas etapas se seleccionó e instaló sensores fotoeléctricos los cuales permiten determinar la presencia o ausencia de los discos, un sensor capacitivo que detecta el material MDF y un sensor inductivo que determina el material de metal.
- El sistema neumático implementado para las etapas de dispensado y transporte consta de cilindros neumáticos y electroválvulas, para la implementación se realizó las conexiones pertinentes y pruebas de funcionamiento de los componentes, posterior a eso, se realizó las conexiones al PLC ya que a través de la programación se controla la eyección de los dos cilindros neumáticos.



- El sistema de control de movimiento implementado permite realizar la tarea de movimiento de la banda transportadora con mayor facilidad, ya que dentro del software TIA Portal con la herramienta “Motion Control”, existen todas las herramientas para realizar dicho control, en caso de no tener esta importante herramienta, el sistema se implementaría mediante los controladores PID.
- Las pruebas de funcionamiento en modo manual para las etapas de dispensado y transporte verifica la operatividad de la planta, con esto se garantiza que los componentes funcionen de forma correcta e incluso hay la posibilidad de detectar los posibles fallos para que se realicen las acciones pertinentes antes de que los daños puedan causar un paro completo de la planta.



Universidad de las Fuerzas Armadas - ESPE

Departamento de Eléctrica, Electrónica y Telecomunicaciones

Carrera de Electrónica y Automatización

Trabajo de unidad de integración curricular previo a la obtención del título de ingeniero en Electrónica y Automatización

Diseño e implementación de las etapas de dispensado y transporte de piezas, para automatización industrial de procesos Batch.

Autores:

Santamaria Zambrano, Walter Wladimir

Morales Chango, María Belén

Director:

Ing. Pruna Panchi, Edwin Patricio Mgs.

Latacunga 2024

