



Estudio del museo dominicano de arte "Fray Pedro Bedón" para fortalecer el turismo cultural en el cantón Quito provincia de Pichincha.

Cueva Balseca, Brandon Andrés

Departamento de Ciencias Económicas, Administrativas y del Comercio

Carrera de Licenciatura en Administración Turística y Hotelera

Trabajo de titulación, previo a la obtención del título de Licenciado en Administración Turística y Hotelera

Lic. Altamirano Valdez, Diana Elizabeth M. Sc.

10 de noviembre del 2022

Latacunga

COPYLEAKS

CUEVA BRANDON TESIS COPYLINKS.docx

Scanned on: 19:14 November 10, 2022 UTC



Overall Similarity Score



Results Found



Total Words in Text

Identical Words	65
Words with Minor Changes	122
Paraphrased Words	309
Omitted Words	0

Lic. Altamirano Valdez, Diana Elizabeth M. Sc.

C.C.: 171390757-2

DIRECTORA DEL PROYECTO



Departamento de Ciencias Económicas, Administrativas y del Comercio

Carrera de Licenciatura en Administración Turística y Hotelera

Certificación

Certifico que el trabajo de titulación, "**Estudio del museo dominicano de arte "Fray Pedro Bedón" para fortalecer el turismo cultural en el cantón Quito provincia de Pichincha.**" fue realizado por el señor **Cueva Balseca, Brandon Andrés**; el mismo que cumple con los requisitos legales, teóricos, científicos, técnicos y metodológicos establecidos por la Universidad de las Fuerzas Armadas ESPE, además fue revisado y analizado en su totalidad por la herramienta de prevención y/o verificación de similitud de contenidos; razón por la cual me permito acreditar y autorizar para que se lo sustente públicamente.

Latacunga, 10 de noviembre del 2022

Lic. Altamirano Valdez, Diana Elizabeth M. Sc.
C.C.: 171390757-2
DIRECTORA DEL PROYECTO



Departamento de Ciencias Económicas, Administrativas y del Comercio

Carrera de Licenciatura en Administración Turística y Hotelera

Responsabilidad de autoría

Yo, Cueva Balseca, Brandon Andrés, con cédula de ciudadanía n° 172047414-5 declaro que el contenido, ideas y criterios del trabajo de titulación: **"Estudio del museo dominicano de arte "Fray Pedro Bedón" para fortalecer el turismo cultural en el cantón Quito provincia de Pichincha."** es de mi autoría y responsabilidad, cumpliendo con los requisitos legales, teóricos, científicos, técnicos, y metodológicos establecidos por la Universidad de las Fuerzas Armadas ESPE, respetando los derechos intelectuales de terceros y referenciando las citas bibliográficas.

Latacunga, 10 de noviembre del 2022

A handwritten signature in blue ink, appearing to read 'Brandon Andrés Cueva Balseca', written over a horizontal line.

Cueva Balseca, Brandon Andrés
C.C: 172047414-5



Departamento de Ciencias Económicas, Administrativas y del Comercio

Carrera de Licenciatura en Administración Turística y Hotelera

Autorización de Publicación

Yo, **Cueva Balseca, Brandon Andrés**, con cédula de ciudadanía n° 172047414-5 autorizo a la Universidad de Fuerzas Armadas ESPE publicar el trabajo de titulación: **"Estudio del museo dominicano de arte "Fray Pedro Bedón" para fortalecer el turismo cultural en el cantón Quito provincia de Pichincha."** en el Repositorio Institucional, cuyo contenido, ideas y criterios son de nuestra responsabilidad.

Latacunga, 10 de noviembre del 2022

A handwritten signature in black ink, appearing to read 'Brandon Andrés Cueva Balseca', is written over a horizontal line.

Cueva Balseca, Brandon Andrés

C.C: 172047414-5

Dedicatoria

Dedico este logro al esfuerzo y trabajo a Dios y a mis padres, que gracias a su dedicación sacrífico y crianza me supieron ayudar a superarme como persona y ser un hombre de bien, sin ellos no había podido culminar esta meta académica.

A mi hermano que gracias a él me esfuerzo en superarme para que vea en mi un buen ejemplo a seguir

A cada una de las personas que en lapsus universitario me brindaron su cariño y amistad

Brandon Cueva

Agradecimiento

Agradezco a Dios, por cuidarme como su hijo y nunca dejarme solo, a mis padres Cesar Cueva y Carmen Balseca, quienes me mostraron sus ideales de superación y dedicación apoyándome a cumplir mis sueños, este logro es para ustedes.

A mis profesores que gracias a sus enseñanzas, vivencias y sabiduría podre ser un gran profesional, un agradecimiento especial a la Ing. Diana Altamirano por su noble dedicación y sabiduría impartida en cada paso para la culminación de mi carrera

A mis amigos, con los cuales forje una gran amistad en mis años universitarios, gracias por ser mi otra familia y apoyarme en los momentos que necesite una ayuda.

Brandon Cueva

ÍNDICE DE CONTENIDOS

Carátula	1
Reporte de verificación de contenidos.....	2
Certificación	3
Responsabilidad de autoría	4
Autorización de Publicación	5
Dedicatoria	6
Agradecimiento.....	7
Indice de contenidos	8
Indice de tablas	14
Indice de figuras	16
Resumen.....	17
Abstract	18
Capítulo I	19
Generalidades	19
 Antecedentes	19
 Planteamiento del problema	21
 Justificación.....	23
 Objetivos	24
 <i>Objetivo general</i>	24
 <i>Objetivos específicos</i>	25
 Hipótesis	25

Capítulo II	26
Marco teórico	26
Museología.....	26
<i>Modelo de la nueva museología</i>	<i>27</i>
Museografía.....	28
Museo	29
<i>Conceptualización de museo.....</i>	<i>29</i>
<i>Importancia del museo</i>	<i>30</i>
<i>Funciones del museo.....</i>	<i>30</i>
<i>Clasificación de los museos</i>	<i>31</i>
Turismo	33
Turismo alternativo.....	34
Turismo cultural.....	35
<i>Conceptos del turismo cultural.....</i>	<i>35</i>
<i>Características del turismo cultural.....</i>	<i>36</i>
<i>Ventajas y desventajas del turismo cultural.....</i>	<i>37</i>
Ruta turística.....	38
<i>Beneficios de una ruta turística</i>	<i>39</i>

	10
<i>Diseño de ruta turística</i>	40
<i>Tipos de rutas turísticas</i>	41
<i>Tipos de rutas turísticas según el medio de transporte</i>	41
Capítulo III	42
Diagnóstico	42
Tipología del museo	43
Rasgos generales, infraestructura y servicios	46
<i>Las áreas de administración, operación y mantenimiento</i>	47
<i>Áreas de investigación y almacenamiento</i>	49
<i>Servicios al público</i>	49
<i>Espacios de exposición</i>	52
Rasgos históricos y conformación de la colección	53
Tipo de exposición y experiencia museográfica	57
Servicios educativos y recursos didácticos	57
Tipo de público	58
Registro de afluencia.....	58
Tipo y duración de la visita	59
Capítulo IV	60
Marco Metodológico	60

Enfoque de investigación.....	60
Modalidad de la investigación	60
Niveles de investigación	61
Fuentes y técnicas de recopilación de información.....	62
<i>Encuesta</i>	62
<i>Entrevista</i>	63
Técnicas de análisis de datos.....	63
Resultados de la encuesta	64
Resultados de la entrevista.....	88
Capítulo V	101
Propuesta	101
Fases de la propuesta	101
<i>Fase 1: Estructuración de la ruta</i>	101
Inventario de los atractivos turístico.....	102
Clasificación de los atractivos.....	103
Diagnóstico de la infraestructura de la zona.	104
Ruta para la zona.	106
Puntos.	109

Rutas alternativas.....	110
Recorrido interno de interés.:	112
<i>Fase 2: Determinación y selección de los servicios a incluir en la ruta</i>	
<i>turística</i>	112
Transporte.....	113
Alojamiento.	113
Alimentación.	113
Servicio de guías y visitas.	114
Actividades recreativas.....	115
Otras actividades.....	115
<i>Fase 3: Determinación de los costos y gastos de operación.....</i>	
Costos fijos.	115
Costos variables.	116
Gastos generales.....	117
Imprevistos.....	117
Presupuesto total.....	117
<i>Fase 4: Determinación de los precios y beneficios netos de operaciones.....</i>	
Cálculo tarifa por persona.....	118

Determinación del beneficio neto.....	119
Conclusiones	121
Recomendaciones	124
Bibliografía	126
Anexos.....	130

ÍNDICE DE TABLAS

Tabla 1 <i>Clasificación de los museos</i>	32
Tabla 2 <i>Colección de obras</i>	56
Tabla 3 <i>Perfil del visitante</i>	58
Tabla 4 <i>Tiempo de visita al museo</i>	59
Tabla 5 <i>Edad</i>	64
Tabla 6 <i>Género</i>	66
Tabla 7 <i>Nivel de educación</i>	67
Tabla 8 <i>¿Cuándo usted realiza visitas enfocadas al turismo cultural, lo hace?</i>	69
Tabla 9 <i>¿En su próxima actividad turística, qué tipo de manifestaciones culturales le interesaría visitar?</i>	70
Tabla 10 <i>¿Es la primera vez que visita el museo Fray Pedro Bedón?</i>	72
Tabla 11 <i>¿Por qué medio se enteró de la existencia del museo?</i>	73
Tabla 12 <i>¿Cuál es su motivo de visita al museo?</i>	75
Tabla 13 <i>¿En su visita al museo, qué elementos le llamo más su atención?</i>	76
Tabla 14 <i>¿Qué parte del recorrido del Museo le pareció más atractivo?</i>	78
Tabla 15 <i>¿La señalización interna y externa del espacio facilita la ubicación de las instalaciones?</i>	79
Tabla 16 <i>¿Qué servicios le gustaría que existiera en el museo?</i>	81
Tabla 17 <i>¿Si se creara una ruta turística de todo el museo incluido el convento e iglesia, lo visitaría?</i>	82
Tabla 18 <i>¿A qué grupo de personas recomendaría visitar el Museo Dominicano de Arte Fray Pedro Bedón?</i>	84
Tabla 19 <i>¿En su opinión como fue la atención recibida en el museo?</i>	85
Tabla 20 <i>Resultados de la entrevista</i>	89

Tabla 21 <i>Recursos turísticos culturales del Museo Dominicano de Arte Fray Pedro Bedón....</i>	102
Tabla 22 <i>Recursos turísticos culturales del Museo Dominicano de Arte Fray Pedro Bedón....</i>	103
Tabla 23 <i>Análisis interno de la infraestructura del lugar de estudio.....</i>	105
Tabla 24 <i>Perfil del cliente</i>	109
Tabla 25 <i>Puntos de salida, parada y llegada de las rutas</i>	109
Tabla 26 <i>Costos variables</i>	116
Tabla 27 <i>Presupuesto total.....</i>	118
Tabla 28 <i>Presupuesto total.....</i>	118

ÍNDICE DE FIGURAS

Figura 1 <i>Edad</i>	65
Figura 2 <i>Género</i>	66
Figura 3 <i>Nivel de educación</i>	68
Figura 4 <i>¿Cuándo usted realiza visitas enfocadas al turismo cultural, lo hace?</i>	69
Figura 5 <i>¿En su próxima actividad turística, qué tipo de manifestaciones culturales le interesaría visitar?</i>	71
Figura 6 <i>¿Es la primera vez que visita el museo Fray Pedro Bedón?</i>	72
Figura 7 <i>¿Por qué medio se enteró de la existencia del museo?</i>	74
Figura 8 <i>¿Cuál es su motivo de visita al museo?</i>	75
Figura 9 <i>¿En su visita al museo, qué elementos le llamo más su atención?</i>	77
Figura 10 <i>¿Qué parte del recorrido del Museo le pareció más atractivo?</i>	78
Figura 11 <i>¿La señalización interna y externa del espacio facilita la ubicación de las instalaciones?</i>	80
Figura 12 <i>¿Qué servicios le gustaría que existiera en el museo?</i>	81
Figura 13 <i>¿Si se creara una ruta turística de todo el museo incluido el convento e iglesia, lo visitaría?</i>	83
Figura 14 <i>¿A qué grupo de personas recomendaría visitar el Museo Dominicano de Arte Fray Pedro Bedón?</i>	84
Figura 15 <i>¿En su opinión como fue la atención recibida en el museo?</i>	86

Resumen

El trabajo de titulación se orienta al estudio del museo dominicano de arte "Fray Pedro Bedón" para fortalecer el turismo cultural en el cantón Quito provincia de Pichincha; en donde el turismo cultural involucra conscientemente el arte y cultura en el sentido más amplio, ya sea la cultura de otros pueblos, los monumentos o los eventos artísticos. De esta forma, se plantea como objetivo principal estudiar el museo dominicano de arte "Fray Pedro Bedón" para fortalecer el turismo cultural en el cantón Quito provincia de Pichincha. Para lo cual, se toma en cuenta un estudio con enfoque mixto, de tipo documental - de campo, nivel exploratorio y alcance descriptivo, en el que los datos fueron obtenidos por medio de la técnica de la encuesta y entrevista. A su vez, se ha tomado en consideración la Metodología para el diagnóstico de Museos y la Guía Metodológica para la Jerarquización de Atractivos y Generación de Espacios Turísticos del Ecuador, otorgados por el MINTUR. Este proceso ha logrado conocer los aspectos reales del área de intervención, identificando que el Museo cuenta con 19 recursos turísticos culturales, de los cuales, nueve están restringidos a los turistas. Frente a esto, se ha implementado una ruta turística que incluye tres recorridos, que brindan mayor interés por parte de los visitantes en conocer el arte religioso, historia y secretos del Convento de Santo Domingo de Guzmán.

Palabras clave: Turismo cultural, museo dominicano, arte religioso, ruta turística

Abstract

The degree work is oriented to the study of the Dominican Museum of Art "Fray Pedro Bedón" to strengthen cultural tourism in the Quito canton, province of Pichincha; where cultural tourism consciously involves art and culture in the broadest sense, whether it is the culture of other peoples, monuments or artistic events. Thus, the main objective is to study the Dominican Museum of Art "Fray Pedro Bedón" to strengthen cultural tourism in the canton of Quito, province of Pichincha. For which, a study with a mixed approach is taken into account, of documentary - field type, exploratory level and descriptive scope, in which the data were obtained by means of the survey and interview technique. At the same time, the Methodology for the diagnosis of Museums and the Methodological Guide for the Hierarchization of Attractions and Generation of Tourist Spaces in Ecuador, granted by the MINTUR, have been taken into consideration. This process has made it possible to learn about the real aspects of the intervention area, identifying that the Museum has 19 cultural tourism resources, nine of which are restricted to tourists. In view of this, a tourist route has been implemented that includes three tours, which provide greater interest on the part of visitors in learning about the religious art, history and secrets of the Convent of Santo Domingo de Guzmán.

Keywords: Cultural tourism, Dominican museum, religious art, tourist route.

Capítulo I

Generalidades

Antecedentes

Para el desarrollo del presente trabajo, se ha tomado en cuenta investigaciones previas relacionadas al tema propuesto, por ello, se ha considerado el trabajo realizado por Chiriboga et al., (2018) que lleva como título “Calidad del servicio y su impacto en el turismo cultural: estudio de caso Museo Municipal”. Para lo cual, han planteado como objetivo medir la calidad del servicio en el Museo Municipal de Guayaquil en base a la percepción de los visitantes. Este trabajo tiene un estudio mixto, bibliográfico y de campo, donde se utiliza el modelo de encuesta SUPERVEF que contiene 24 ítems para medir la calidad del servicio dentro del museo municipal. Este proceso ha permitido al autor identificar que los visitantes se encuentran muy satisfechos con el servicio del lugar, donde se ofrece prioridad a la empatía, responsabilidad, fiabilidad y tangibilidad por parte del personal a cargo de museo. De esta manera, el trabajo es apto para conocer qué aspectos considerar dentro de la encuesta, utilizando solamente preguntas basadas en la dimensión calidad del servicio ofertado en el Museo “Fray Pedro Bedón” de la ciudad de Quito.

Por otro lado, se toma en cuenta el trabajo desarrollado por Santana (2018) en la Universidad Tecnológica ECOTEC titulado “Museo de Guayaquil: Una mirada crítica al turismo cultural de la ciudad”, misma que tiene como objetivo exponer la relación que tiene el museo con la ciudad y sus habitantes, como parte de un destino turístico cultural. En tal virtud, es un estudio de enfoque cuantitativo, de alcance descriptivo, que utiliza un cuestionario basado en la administración del lugar y el servicio que ofertan. Llegando a concluir que, las páginas y estrategias que se utilizan son amigables y brindan facilidades a los turistas, sin embargo,

deben transformar su promoción, información y exhibición de objetos. De esta manera, el trabajo es importante para la presente investigación con elementos interrogatorios destinados al administrador del museo, mismo que aporta con información valiosa para el desarrollo de la ruta turística.

Asimismo, en el repositorio de la Universidad Técnica del Norte, se ha evidenciado el trabajo titulado “Análisis de la oferta y demanda turística de los museos de la provincia de Imbabura, para fortalecer el turismo cultural” realizado por Cifuentes (Cifuentes, 2017). El autor plantea como objetivo analizar el comportamiento actual de la oferta y demanda turística de los museos de la provincia de Imbabura, para diseñar una página web que fortalezca el desarrollo del turismo cultural. De esta manera, el trabajo tiene un estudio de tipo bibliográfica, documental y de campo, de alcance descriptivo y método inductivo – deductivo e histórico. Este proceso le ha permitido identificar que los museos de Imbabura brindan a los visitantes una alternativa para conocer la historia y cultura de los siete pueblos existentes en la localidad, sin embargo, el medio de difusión de los mismos no es adecuados, por lo que se ha planteado una página, dando a conocer toda la información de los pueblos. En tal virtud, el trabajo es un antecedente fundamental para plasmar estrategias que vayan encaminadas a conocer la condición actual externa e interna como atractivo turístico mediante sus características museológicas y museográficas.

Seguido, en el repositorio de la Universidad Politécnica Estatal del Carchi, se encontró el trabajo de investigación realizada por González y Revelo (2021) titulado “La gestión turística de los museos de la provincia del Carchi para el desarrollo del turismo cultural”. Tiene como objetivo analizar la gestión turística de los museos de la provincia del Carchi para el desarrollo del turismo cultural. Su estudio es no experimental de alcance descriptivo, para lo cual, se ha usado un cuestionario estructurado para conocer la gestión y administración de cada uno de los

museos. De esta manera, ha llegado a concluir que, de los nueve establecimientos la gestión es inadecuada, donde se incumplen los criterios de valoración y conservación del patrimonio. En este sentido, el trabajo aporta a la investigación con aspectos claves para conocer la gestión adecuada de los museos, así como estrategias que contribuyan a crear una ruta turística.

Finalmente, en el repositorio de la Universidad de las Fuerzas Armadas ESPE, se encontró el trabajo de investigación titulado “Museo Isidro Ayora como producto de Turismo Cultural en la ciudad de Latacunga, Provincia de Cotopaxi” desarrollado por Bonilla y Bonilla (2020). El objetivo planteado es valorar el Museo Isidro Ayora para crear una ruta turística cultural en la ciudad de Latacunga, Provincia de Cotopaxi. Su estudio utiliza un método inductivo, bibliográfico y de campo. Su proceso metodológico ha permitido concluir que, la valoración histórica y social ha contribuido al desarrollo del sector turístico, por la acogida de las instituciones educativas desde su inicio o exposición de objetos. En tal virtud, el trabajo aporta con acciones importantes para la investigación, ya que, con la valoración patrimonial establecida, se dará inicio al diseño de la ruta turística para el Museo Dominicano de Arte “Fray Pedro Bedón”.

Planteamiento del problema

Ecuador es un país que alberga una infinidad de riqueza cultural, repartida entre sus costumbres y creencias, que gracias al turismo se han dado a conocer al mundo; sin embargo, eso ha provocado que exista una sobreexplotación de los recursos culturales en diferentes zonas del país, ocasionando así que, dichos recursos pierdan su originalidad, al tratar de adaptarse a las tendencias de hoy en día.

En la ciudad de Quito se percibe un problema latente de selectividad cultural, es decir, las autoridades competentes se enfocan en adecuar y preservar recursos que son altamente demandados por los turistas y no buscan alternativas culturales más variadas, como es el caso de los museos de Quito que, a pesar de pertenecer a un Sistema de Museos y Centros Culturales de la ciudad, son pocos los que reciben mayores beneficios ocasionando que, recursos y atractivos culturales potenciales que se encuentran dentro de dichos Museos sean desaprovechados y pierdan valor, dando como resultado que el Turismo Cultural se estanque en una monotonía, donde no se ofertan nuevas alternativas turísticas.

El Museo Dominicano de arte “Fray Pedro Bedón” pese de su consolidación en 1965 no ha escalado como un referente turístico frente a sus iguales como el Museo de la Ciudad o Museo Casa del Alabado, esto debido a que, se puede observar que sus exposiciones raramente son rotativas, a pesar de que, mantienen en su poder más piezas museísticas que podrían ser de gran interés para el turista, no se las presentan al público, lo que denota que maneja una museología tradicional.

El museo posee recursos turísticos culturales altamente potenciales que no son aprovechados, dichos lugares no se encuentran adaptados para el acceso a turistas, pero si se los adecuara de manera óptima formarían parte del recorrido y generarían al museo un valor diferenciador, por ejemplo: las cúpulas, la torre reloj del convento, las criptas, el balcón de la tercera etapa del convento, la capilla del antiguo colegio perteneciente al museo, la capilla de la Virgen de Pompeya, la capilla escondida de Lima y la biblioteca.

Es por eso que se puede apreciar que no existe una verdadera gestión turística dentro del museo y los espacios que lo conforman, esto ocasiona que turistas nacionales como extranjeros no se interesen por visitar el museo. En este sentido, existe una limitada

accesibilidad al carecer de una ruta turística no se da paso a la unión de una serie de atracciones con el fin de promover el turismo local animando a los visitantes a conocer la parte cultural de Quito.

Justificación

En Ecuador existen lugares donde se plasma la historia tal y como era, estos sitios conocidos como Museos, son aquellos que cumplen la ardua labor de preservar los bienes culturales tangibles e intangibles de una sociedad y difundirla al público.

Hoy en día, el turismo cultural se presenta como un motor de revitalización y promoción de las culturas a las que se dirige. La cultura se ha convertido en sinónimo de identidad, y como no hay un patrimonio más importante que otro, cada comunidad puede aspirar al desarrollo turístico ofreciendo la exploración de la propia cultura. El turismo cultural ha cobrado tanta importancia que puede convertirse en una cuestión económica importante y, por tanto, empujar a las autoridades locales a buscar el reconocimiento del patrimonio.

Los museos son espacios que permiten exponer y conservar el patrimonio histórico cultural, por ello, es importante mantener y preservar toda exposición y demás recursos culturales que se encuentren en estos espacios, de tal forma, se pretende evidenciar la relevancia de un buen manejo de dichos recursos para fines turísticos del Museo Dominicano de arte “Fray Pedro Bedón”, donde el interés es aportar, fomentar y conservar la identidad del patrimonio cultural, y a su vez, promover la diversidad e interacción con la sociedad por medio del turismo cultural.

Por consecuencia, los beneficiarios directos de la investigación son la Orden de los Predicadores (Dominicos) y los actores que componen la cadena turística en la zona,

fortaleciendo así, el Turismo en Quito. Además, como resultado de la investigación se pretende diseñar la ruta turística que ayudará a la reactivación del turismo en el Museo "Fray Pedro Bedón", pues la introducción de un recorrido al mercado turístico ayuda a dinamizar la economía local mediante la oferta de nuevas actividades culturales que generen mayor interés a los turistas, provocando así que el Turismo Cultural en Quito se mantenga en constante crecimiento.

La ruta turística unifica los atractivos del museo de estudio, especialmente aquellos sitios a los cuales no hay acceso y que provocan un gran interés por conocer en el turista local, nacional e internacional. La búsqueda de evidencias revela que la ruta turística se lo puede realizar dentro o fuera del museo, este último visitando los atractivos dentro del convento e iglesia de Santo Domingo, brindando experiencias sociales, históricas y culturales propio de los jóvenes y adultos.

Atendiendo a estas consideraciones, la ruta turística direccionada en el fortalecimiento de un turismo cultural se caracteriza por proporcionar a sus visitantes una experiencia enriquecedora, por tanto, es considerado para los museólogos una actividad para culturizarse mediante vivencias en el lugar de los hechos, el mismo que busca ser atractivo para las nuevas generaciones a fin de preservar la cultura y generar diversas fuentes de ingreso por la asociación entre actores locales y prestadores de servicio.

Objetivos

Objetivo general

Estudiar el museo dominicano de arte "Fray Pedro Bedón" para fortalecer el turismo cultural en el cantón Quito, provincia de Pichincha.

Objetivos específicos

- Definir las generalidades del área de estudio y la búsqueda de información para determinar los antecedentes de la investigación.
- Desarrollar el marco teórico que sustente el análisis a través de la revisión literaria de las variables museo dominicano y turismo cultural.
- Definir la situación actual por medio de la Metodología para el diagnóstico de Museos en Veracruz y la Guía Metodológica para la Jerarquización de Atractivos y Generación de Espacios Turísticos del Ecuador del MINTUR, que permita conocer aspectos reales del área de intervención.
- Determinar la metodología apropiada bajo los tipos de modalidades, enfoques e instrumentos y los programas para el análisis e interpretación de datos.
- Implementar la ruta turística a través de la Metodología del Diseño de Rutas Turísticas para el museo dominicano de arte "Fray Pedro Bedón" a fin de fortalecer el turismo cultural.

Hipótesis

El desarrollo de la ruta turística para el museo Dominicano de Arte "Fray Pedro Bedón" si permite el fortalecimiento del Turismo Cultural en el cantón Quito, provincia de Pichincha.

Capítulo II

Marco teórico

En este capítulo se desarrolla el marco teórico que sustente el análisis a través de la revisión literaria de las variables museo dominicano y turismo cultural, por medio de la búsqueda sistemática en fuentes de investigación primarias y secundarias.

Museología

Para Desvallées y Mairesse (2019) museología es una disciplina que estudia al museo desde su historia hasta el rol en la sociedad, permite “la reflexión crítica del campo museal”, según el Consejo Internacional de Museos (2022) se la reconoce como la “ciencia de los museos”, su objetivo es planificar y ejecutar el trabajo científico y técnico que se realiza en el interior de los museos.

Para Batres (2018) la museología estudia la historia, función y trayectoria de los museos, es decir, se involucra en direccionar su interés hacía el resultado, y este se da, con el estudio, conservación, investigación y difusión de colecciones existentes a lo largo de la historia. Según Navajas (2021) los museos deben ser pensados desde la realidad actual, su exposición debe producir conexiones entre los visitantes, habitantes y comunidades, eso permitirá que:

- Las salas de los museos se vuelvan eslabones de la historia.
- Se identifique la identidad y aspectos que permitan compartir con el otro.
- Políticas de accesibilidad.
- Rituales escenográficos de las exposiciones.

- Foros de reflexión que generen en el sujeto la empatía con el pasado.
- Con la museología el museo dejará de ser solo un canal o producto para convertirse en un proceso que permite conocer la historia.

La museología es la ciencia que estudia los museos en el aspecto de su organización y la importancia que tiene hacia la sociedad en términos de desarrollo educativo e investigativo, al ser un lugar donde se encuentran objetos de gran valor cultural se necesita ordenarlos de mejor manera y exponerlos de manera correcta para darle el contexto correcto que poseen. (López, 2017)

De tal forma, en la actualidad, rige la nueva museología, esta intenta salirse de los esquemas tradicionales para brindar al público una experiencia innovadora dejando a un lado el simple hecho de exponer, es decir, trata de buscar alternativas nuevas para poder entregar conocimiento.

Modelo de la nueva museología

La nueva museología propone implementar estrategias didácticas e innovadores en la exposición de los objetos en los museos, Maure (2016) señala los siguientes principios o parámetros:

- a) *Democracia cultural*: Este principio determina que se debe aprender a valorar, difundir y preservar la cultura de cada grupo, ya que, cada uno posee su propio valor cultural.
- b) *Triple paradigma*: En este principio se identifica que debe existir la participación de la comunidad, edificio y territorio.

- c) *Concienciación*: Aquí se identifica el respeto a la existencia de la cultura propia de cada comunidad.
- d) *Sistema abierto e interactivo*: museo dinámico, abierto.
- e) *Diálogo entre sujetos*: Aquí se identifica la presencia de la participación activa de la comunidad, ya que un museólogo debe ser un mediador con el fin de canalizar el servicio con base a las necesidades y requerimientos de la comunidad.

Museografía

Se la define como la actividad que tiene por objetivo el diseño y ejecución de las exposiciones, además, se encarga de la adecuación de los espacios, su fin, es facilitar la comprensión, decir, es una ciencia que permite el desarrollo de las exhibiciones en los museos. El perfil de un museógrafo debe ser diversa y conocer los contenidos desde su historia hasta la actualidad de los objetos inanimados que se encuentran el lugar. (Santacana, 2017)

Según Rojo (2019) la museografía se clasifica en:

- a) *Museografía crítica*: permite resolver las contradicciones que pueden surgir en la exposición sobre políticas, prácticas pedagógicas o educativas.
- b) *Museografía clásica*: se enfatiza en el conocimiento, educación e información, enfoque académico y tradicional, discursos lineales.
- c) *Museografía didáctica*: espacio interdisciplinar donde inciden las aportaciones y saberes de las ciencias, el museólogo debe saber a parte de la historia, conocimiento referente a la tecnología, didáctica, técnicas de comunicación, etc.

Por consiguiente, la museografía analiza la organización interna del museo en términos de investigación, documentación, selección, educación, es decir, en general se ocupa de llevar la teoría a la práctica. Es la ciencia que estudia el manejo del museo en términos de su geografía comprendida en cómo se exponen las piezas dándole así un sentido claro de lo que se quiere presentar al público. (Ardón, 2009)

Museo

Conceptualización de museo

Según Maceira (2012) los museos son espacios que albergan y exhiben manifestaciones culturales de distinta época, es una “institución pública o privada que conserva, estudia y expone patrimonio material e inmaterial de la humanidad con fines educativos”. De acuerdo con Bonilla (2020) es el lugar donde se muestra en forma ordenada colecciones de tipo arqueológico, histórico, etnográfico, o científico. Para Gómez (2013) no solo se configuran como exponentes de arte, sino que, se convierten en espacios híbridos colectivos e independientes que muestran cualquier manifestación.

Castillo (2015) afirma que el primer museo data en el siglo III a.C. creado por el rey Filadelfo, era un espacio para los artistas, sabios y filósofos. Durante la edad media, las iglesias eran los sitios donde se guardaban manuscritos, estatuas, reliquias de santos, joyas, después, en el tiempo del Renacimiento y gracias al descubrimiento de las culturas clásicas, se da una nueva dimensión a la exposición del arte, esta tuvo un carácter científico, el primer museo moderno se dio en 1560 con la galería de los Uffiz. (International Council of Museums [ICOM], 2017)

La burguesía pudiente en los siglos XVI y XVII forma parte de las colecciones artísticas, científicas y arqueológicas, posterior, a mediados del siglo XVIII surge colecciones públicas

estatales, algunos gobiernos como el francés comenzó a admitir artistas y estudiantes a las exposiciones de aproximadamente 100 cuadros en el museo de Louvre en 1973, a futuro, sirvió como modelo para la creación de grandes museos europeos a través del tiempo. (Gamboa, 2018)

Finalmente, se puede indicar que, el museo es un medio que da testimonio de las relaciones y comportamientos entre el ser humano y la realidad, están determinadas por la colección y conservación de objetos inanimados que documentan la evolución y desarrollo de la naturaleza a lo largo del tiempo, estos producen conocimiento que en la actualidad los individuos lo utilizan para entender a diferentes grupos sociales que se han dado desde la antigüedad hasta la actualidad. (Desvallées, 2022)

Importancia del museo

La importancia de un museo radica en la conservación de bienes inmuebles, arqueológicos, documentales e inmateriales, estos objetos permitirán conocer la historia de nuestros antepasados y con ese conocimiento entender su comportamiento humano referente a su cultura, formas de vida, tradiciones, arte, entre otros. (Gómez, 2013).

Funciones del museo

El International Council of Museums [ICOM] (2017) identifica 5 funciones o actividades del museo: investigar, conservar, adquirir o coleccionar, comunicar y exhibir, su ejecución se da en el marco del cumplimiento de los propósitos estudio, educación y deleite.

Mientras que, para Desvallées y Mairesse (2019) indica las siguientes funciones:

- a) *Coleccionar*: La función se sustenta en las existencias físicas del museo, se concentra en incrementar las colecciones, se dan procesos tales como: adquisición, compra, donación, hallazgos por excavaciones, traslados, inventarios, entre otros.
- b) *Documentación*: Se hace referencia a todos los datos e información acerca de piezas y colecciones pertenecientes al museo.
- c) *Conservar*. En este sentido se trata de salvaguardar todo los objetos y documentos tangibles e intangibles en perfecto estado o a su vez restaurar y mantener en condiciones adecuadas respetando la historia y su forma de origen.
- d) *Investigar*: Es la encargada de mantener coherencia en la información y tipología de las colecciones encontradas.
- e) *Exponer*: Esta función permite al público exhibir las colecciones, apoyados de elementos explicativos y demostrativos, garantizando así la conservación y seguridad.

Santacana y Serrat (2017) concuerdan que son cinco las principales funciones de los museos, cada una se encarga de un área específica, logrando así, garantizar el conocimiento histórico de los ornamentos exhibidos. Finalmente, se puede indicar que, el museo fue creado para preservar la historia de la humanidad a lo largo de los años y estas sean expuestas al público con el fin de educar a las nuevas generaciones.

Clasificación de los museos

De acuerdo a la ICOM (2007) la tipología de museos se divide por:

Tabla 1

Clasificación de los museos

Clasificación de los museos	
Su alcance geográfico	
Internacionales	Son museos donde se encuentra colecciones que tienen alcance o valor internacional.
Nacionales	Las colecciones tienen un alcance nacional.
Regionales	Sus colecciones son representativas a un determinado territorio.
Comunales	Existen colecciones relacionadas con la comunidad.
Su diversidad y homogeneidad de la colección	
Generales	Estos museos poseen colecciones heterogéneas de diferente período y naturaleza.
Especializados	Poseen colecciones homogéneas de un período o tipo.
Mixtos	Son museos que contienen colecciones especializados y generales.
De acuerdo con el carácter jurídico de la institución	
Públicos	Poseen colecciones del Estado.
Privados	Colecciones de propiedad privada.
De acuerdo al patrimonio, a las colecciones y perspectivas	
Historia	Museos que se especializan en la historia de un país.
Arte	Museos que contiene pinturas, arte visual, escultura, entre otras.
Ciencias Naturales	Son museos que se encargan de exhibir trabajos referentes al mundo natural.
Ciencia y Técnica	Muestran los logros científicos y su historia.
Museos planetarios, teatros generales	

Clasificación de los museos	
Regionales	Permiten preservar la cultura de las comunidades, establecen relaciones con la historia y el medioambiente.
Eco-museos	Se orientan a la identidad de un territorio y el desarrollo de sus habitantes.
Arqueología	Permite mostrar la evolución cultural e histórica de los hallazgos por medio de maquetas.
Etnografía y Folklore	Museos donde se encuentran una alta exposición de objetos de los antepasados.
Pluridisciplinarios no especializados	Se interrelacionan con dos tipos de museos
Especializados	Museos donde se exponen personajes relevantes donde se muestra la historia, artículos y logros.
Educativos	Se enfocan en aspectos pedagógicos, se usa documentales.
Museos didácticos e informativos	
Didácticos	Hacen uso de la tecnología.
Informativos	Utilizan la comunicación informativa a través de discursos y guiones.

Nota. La tabla detalla la clasificación de los museos.

Turismo

El turismo se define como la actividad que realizan las personas al trasladarse de un lugar diferente al de su residencia con el fin de recreación, es decir, es un fenómeno social voluntario de un conjunto de personas que viajan a distintos destinos con la finalidad de divertirse, descansar, conocer, aprender la cultura y tradiciones de diferentes lugares, entre

otros, surge como consecuencia del tiempo, se origina en la industrialización y aglomeraciones urbanas. (Muñoz, 2012)

Para Adrián (2022) el turismo consiste en el desplazamiento voluntario de personas a un lugar atractivo en un periodo de tiempo consecutivo menor a un año, donde se les permite realizar actividades para la recreación, permite el crecimiento económico. Según la OMT (2012) el turismo es un conjunto de actividades vacacionales de ocio que realizan los sujetos en un periodo de tiempo no mayor a un año, ni inferior a las 24 horas. Puede distinguir tres tipos:

- a) *Turismo interno*: se produce dentro del país, lo componen los residentes que viajan dentro de sus fronteras.
- b) *Turismo receptor*: se da cuando las personas no residentes que viajan dentro del país han escogido como destino.
- c) *Turismo emisor*: son turistas que viven en un país y viajan a otro. (Rilo, 2018)

Turismo alternativo

Se emplea turismo alternativo a todas las actividades turísticas que son distintas al turismo convencional, los sujetos visitan el lugar con el fin de conocer a profundidad las manifestaciones culturales, además de tener un mayor contacto con los pueblos, experimentar emociones o realizar alguna actividad fuera de lo común, este turismo da importancia a la conservación del medioambiente, cultural y social. (Quesada, 2012)

Asimismo, las personas que hacen turismo alternativo desean tener un contacto más profundo con los pueblos y lejos de la civilización, experimentar emociones y realizar actividades fuera de lo común, incluye una gama variada y alternativa de viajes, entre ellas se tiene el turismo de aventura (actividades deportivas, recreativas), ecoturismo (apreciación y

conocimiento de la naturaleza), rural (interacción en todas las expresiones culturales, sociales y productivas), ecológico y cultural. (Muñoz, 2012)

Para Monteforte (2008). se puede indicar que es “una actitud y un compromiso para conocer, participar, disfrutar y respetar la conservación de recursos culturales”

Finalmente, a partir de Prieto (2021) se puede decir, que este tipo de turismo es selectivo no de masas, su contacto es más directo con la comunidad, en su gran mayoría se identifica un respeto a los valores culturales y la naturaleza

Turismo cultural

Conceptos del turismo cultural

Para la OMT (2012) el turismo cultural se trata de una actividad del desplazamiento de personas con el fin de conocer atractivos culturales y obtener nuevos conocimientos concernientes a la cultura.

En efecto el turista viaja con el objetivo de conocer las costumbres, vivencias y todo lo que engloba la riqueza cultural tangible e intangible de un pueblo, entre estos se tiene: monumentos, sitios históricos, arquitectura patrimonial, fiestas, museos, entre otros, creando así, una experiencia más inclusiva y vivencial. (Ministerio de Turismo [MINTUR], 2021)

Como cita Martínez (2015) el turismo cultural está basado en la utilización de la cultura del territorio como soporte de las actividades, orientándose a la conservación de la misma. Por otro lado, el MINTUR (2021) menciona que, “la motivación cultural, se da por representaciones artísticas, festivales, folklore, arte y monumentos” (pg.2).

Es decir, los turistas viajan o se trasladan a otro lugar incentivados por adquirir conocimientos nuevos acerca de tradiciones culturales, costumbres, gastronomía, arte y más, de una comunidad o pueblo, a la vez el deseo por obtener experiencias con la cultura ancestral de un pueblo.

Características del turismo cultural

“El perfil del turista cultural posee un alto nivel de educación y también un alto poder adquisitivo, los mismos que se enfocan más en la atracción turística que el destino en donde se encuentra la misma” por ello, se divide en tres tipos: a) Especialistas, b) Motivados y Ocasionales. (Mallor, 2013)

Para Adrián (2022) la mayoría de los visitantes están dentro de los ocasionales debido a que, sus motivaciones para hacer turismo es su curiosidad basada en la emoción o sensación de la búsqueda del saber. Además de esta clasificación también existen otras en donde se establece una escala doble, manifestando que, el turista cultural no solo depende de su grado de interés en la elección del destino, pues también se debe toma en cuenta la profundidad de la experiencia que ha buscado. (Prada, 2017)

De hecho, el turista cultural tiene varias motivaciones para escoger su destino, ya sean estas patrimoniales o culturales, busca conocer el patrimonio natural e histórico de las ciudades, es decir, murallas, calles, museos, plazas, entre otras, sin dejar de lado las manifestaciones culturales como la gastronomía, folklore, paisajes, fiestas, conciertos y demás, participando así, de las costumbres y modos de vida de los pobladores autóctonos. (Reyes, 2011).

A su vez, las cualidades nombradas anteriormente el turista cultural se diferencia de los demás por su interés en el cuidado del medio ambiente, su apertura acerca de temas políticos, y especialmente por su admiración a las diferencias culturales, de las cuales aprecian sus artesanías y las adquieren debido a su valor artístico y educativo (Mondéjar, 2011). De tal forma se caracterizan por usar transportes de cualquier tipo y hospedarse en hoteles locales limpios y modestos pues su estadía es más larga a diferencia de los otros turistas.

Ventajas y desventajas del turismo cultural

De acuerdo con Adrián (2022) el Turismo Cultural es una actividad que genera ventajas como desventajas a nivel ambiental, sociocultural y económicos. Entre las ventajas que presenta el turismo cultural son:

- Diversificación de los destinos culturales.
- Permite mejorar la economía de un pueblo o comunidad.
- Crea una atracción turística que permite generar una nueva oportunidad de negocio.
- Beneficia a los negocios que existen alrededor de esta actividad, desarrollo de la localidad.
- Permite crear interés en los sujetos sobre una cultura o comunidad.
- Atenúa y rompe con la estacionalidad.
- Promueve el desarrollo de programas y políticas para el sector turístico cultural.
- Genera recursos para el mantenimiento y protección de áreas patrimoniales y naturales.
- Rescate y difusión de monumentos coloniales.
- Mejora del conocimiento en aspecto social y cultural

Asimismo, de acuerdo con Prados (2012) entre las principales desventajas del turismo cultural se evidencian:

- La masificación del destino en donde se encuentran los bienes culturales, es decir que, tanto iglesias como museos se saturan de visitantes que ponen en riesgo la conservación y le restan el significado principal de la obra.
- Provoca un sentimiento de rechazo por parte de los pueblos o comunidades cuando no se respeta los sitios sagrados o costumbres del lugar.
- Propicia un mercado negro de bienes patrimoniales.
- Pérdida de identidad nacional y uso de lenguajes dialecticos
- Contaminación

Ruta turística

Puede definirse como un corredor de transporte local, regional o nacional que puede desarrollarse para la conservación, el desarrollo rural y el desarrollo turístico. Las rutas con fines turísticos en la actualidad, son cada vez más funcionales en la protección y promoción del patrimonio cultural y natural. Hoy en día, el concepto de ruta, estudiado sobre todo por las organizaciones internacionales, se define como "ruta cultural" (Chango, Mejía, & Gamboa, 2020).

De esta manera, una ruta turística puede estar conformado por el predominio de componentes, o puede ser una combinación de varios de ellos. Aquellos componentes son:

- **Ciudades históricas:** Zonas urbanas caracterizadas por su tejido urbano tradicional y sus identidades urbanas únicas

- **Asentamientos rurales:** Pueblos, ciudades, que son los centros de producción de la región rural y representan la vida tradicional
- **Vida tradicional:** Elementos de vida propios de la geografía como la comida, la música, las creencias, la lengua, la artesanía
- **Asentamientos antiguos:** Yacimientos arqueológicos que pueden ser percibidos como una ciudad, un santuario, etc.
- **Edificios históricos individuales:** Edificios singulares como iglesias, castillos, puentes, molinos, edificios industriales, etc. Ubicados en la zona rural o urbana.
- **Entorno natural:** Formaciones naturales que ofrecen diversidad como valles, cañones, cumbres, costas, lagos
- **Vida silvestre:** Zonas especiales de flora y fauna (Pulla, Orteg, & Castro, 2020)

En una ruta determinada, saldrán a relucir los lugares donde se puede experimentar la cultura, como los asentamientos rurales, los centros históricos de las ciudades, lugares naturales, entre otros. En cualquier caso, puede decirse que una ruta turística es una herramienta que reúne sistemáticamente un gran número de bienes culturales y naturales.

Beneficios de una ruta turística

Arévalo (2018) enumera los beneficios de establecer rutas turísticas de la siguiente manera

- Las rutas turísticas reúnen una amplia gama de actividades y atracciones turísticas en una ruta/región.
- Contribuye a la comercialización de las pequeñas ciudades y pueblos que no representan un atractivo importante por sí mismos y que no pueden emprender actividades de comercialización por falta de recursos.

- Alienta a los empresarios de la región a desarrollar productos y servicios auxiliares.
- Amplía la duración de la estancia en la región, aumentando el gasto turístico.
- Aumentan las actividades turísticas.
- Asegura la sostenibilidad del producto turístico.
- Ayuda a la región turística a adquirir una identidad y crear una imagen.
- Aumenta el atractivo de los destinos.
- Permite que las atracciones menos conocidas sean reconocidas por los turistas y utilizadas como productos turísticos.
- Contribuye al desarrollo económico, social y cultural de la población de la región en las zonas rurales y a la mejora de la calidad de vida.
- Crea un aumento de empleo directo e indirecto en la región.

Diseño de ruta turística

El factor importante en la activación de una ruta se caracteriza por la planificación de la misma. Para ello, se considera la planificación de rutas como un subtítulo sobre la protección del patrimonio cultural y natural y la evaluación del potencial económico en la actualidad y se la puede anunciar como la posibilidad de desarrollar prácticas de conservación y funcionalización a escala regional y con una comprensión holística (Poma & Zaquinaula, 2020).

En tal virtud, a la hora de planificar una ruta, es necesario determinar el tema de la misma, los socios de la ruta y el contenido, construir el proceso de gestión y decidir las formas de promoción y comunicación.

Tipos de rutas turísticas

Según Hernández (2011) se describe como ruta turística aquel camino o recorrido que se encuentran los diversos atractivos, pueden ser de varios tipos, entre ellas las rutas, cultural o histórico. Asimismo, para López y Sánchez (2008) la tipología de ruta turística por su funcionalidad se clasifica en:

- Temática: con una disposición de expedición o conocimientos
- Senderismo: con estilos activos de movilizarse por el lugar
- Bienestar: con la preeminencia del ocio y la recreación activa
- Combinadas: son las rutas que ajustan compendios de todas las rutas anteriores

Tipos de rutas turísticas según el medio de transporte

De acuerdo con Cortés (2022) las rutas turísticas según el medio de transporte son:

- Caminatas
- Ruta donde se observan animales en el trayecto
- Rutas para tren
- Rutas sobre agua y tierra
- Rutas combinadas

Capítulo III

Diagnóstico

En el presente acápite se define la situación actual por medio de la Metodología para el diagnóstico de Museos en Veracruz (2017) y la Guía Metodológica para la Jerarquización de Atractivos y Generación de Espacios Turísticos del Ecuador del MINTUR (2017), los cuales contribuyen a conocer aspectos reales del área de intervención. Para tener claro la estructura de la metodología, se presenta el siguiente esquema:

Figura 1

Metodología de diagnóstico

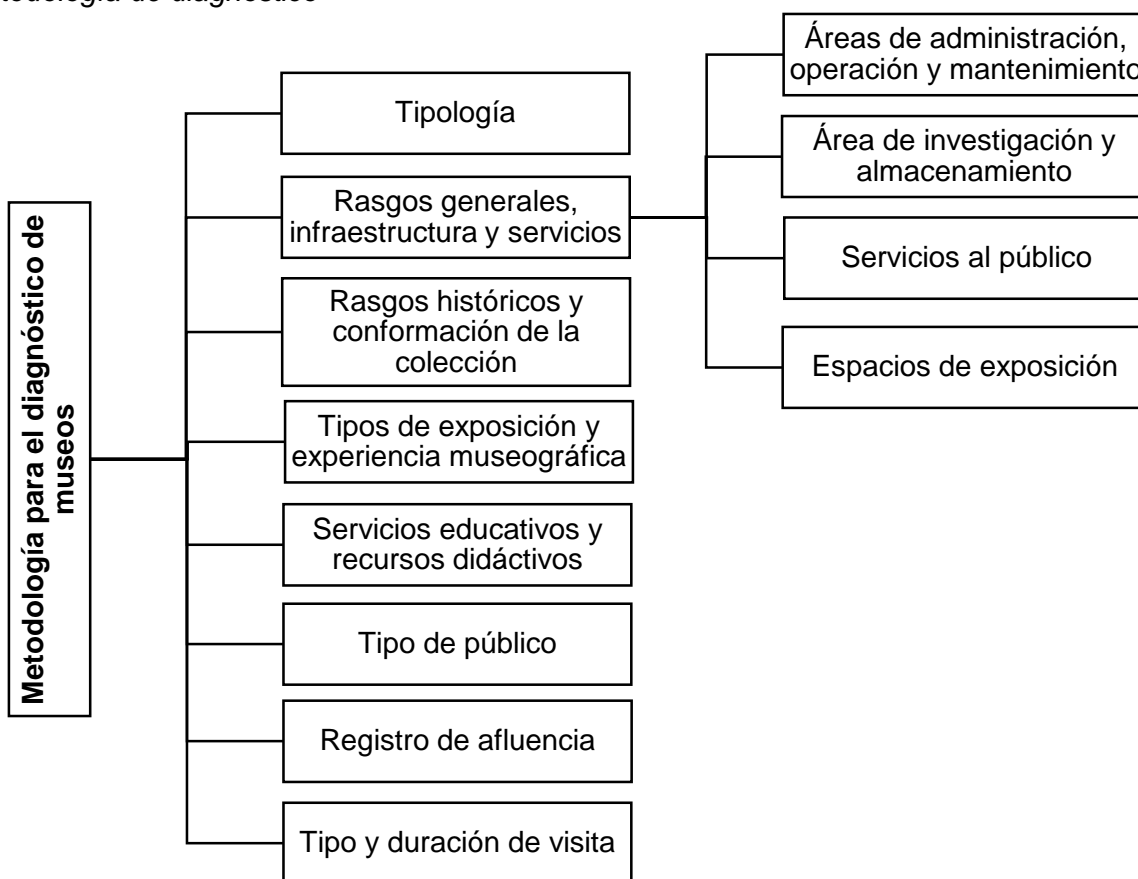

Nota. La figura muestra la estructura metodológica de Azminda, Maura y Melo (2017)

Tipología del museo

Según el Ministerio de Cultura (2011) a través de un diagnóstico sobre los museos en el Ecuador en 1981 se identifica que:

- En el Ecuador existen alrededor de 166 museos, de estos, solo 127 se pudo obtener información.
- 83 correspondiente al 65.4% museos pudieron ser encuestados.
- En Pichincha existía 45 museos y 35 establecidos en Quito.
- El 34.9% eran museos de tipo estatal, 26.5% para - estatales y 38.6% privados.
- Se identificó además que los museos pertenecientes al Banco Central del Ecuador eran mejor atendidos, no registraban problemas económicos y contaban con personal preparado.
- El 60,2% de los museos se encuentran abiertos permanentemente, el 28.9% ocasionalmente y el 10,8% cerrados por varias razones. (Memorias Política Nacional de Museos, 2011)

En el 2011 el Ministerio de Cultura y Patrimonio junto con la Subsecretaría de Memoria Social levantaron un registro de Museos en el Ecuador y a su vez, presentaron información de 175 museos a nivel nacional, en el año 2017 el Observatorio Iberoamericano de Museos (OIM) y la subsecretaría de Memoria Social continuaron con la actualización y levantamiento de datos del Catastro Ecuatoriano, en el 2019 se crea el Directorio Nacional de Museos (IBER Museos, 2019). En el registro y actualización determinaron que no solo se puede conocer objetos arqueológicos, sino expresiones de pueblos y vivir experiencias con artes, ciencia, tecnología o arte natural. En el Distrito Metropolitano de Quito, existen en la actualidad 82 museos correspondiente al 39.76%. (Morales, 2018)

En tal virtud, de acuerdo con la metodología seleccionada, el Museo Dominicano de Arte “Fray Pedro Bedón” ubicada en la ciudad de Quito, es uno de los museos más importantes en el ámbito religioso, mismos que posee historia de la orden dominicana asentada en la ciudad de Quito, por lo cual, se encuentra dentro de la tipología por tipo de exposición presentada por Witker. Esta tipología se basa en brindar una exposición de historia, tradición, religión y sobre todo de los objetos utilizados en la historia del convento Santo Domingo. (Witker, 2001).

Para sustentar esta tipología, y de acuerdo con la historia, el actual Convento de Santo Domingo Guzmán se encuentra ubicada entre las calles Guayaquil y Rocafuerte, y es una obra planificada y ejecutada en sus inicios por el alarife extremeño Francisco Becerra quien es el principal representante del renacimiento en Latinoamérica, constructor de importantes iglesias en México, Lima, Quito y Cuzco; constituye la culminación del proceso que establece la funcionalidad arquitectónica basada en el acondicionamiento para la predicación del Evangelio.

Además, en 1541 llegan los dominicos a la ciudad de Quito y se construyó en este sitio una capilla provisional. Pasados los años, en 1581 empezó la construcción de la actual edificación, con planos traídos de España. Finalizando su parte principal en 1688. Siendo un proceso total de 148 años. Su torre principal tiene una altura de 30 metros. Entre los principales materiales usados para la construcción de la Iglesia de Santo Domingo de Guzmán se encuentra la piedra volcánica para la base, sus muros son de adobe y ladrillo, el techo o artesonado en ese tiempo fue de teja, la cual fue reconstruida y remplazada por madera. La decoración interna consta de detalles de madera dorada y policromada. (Navarro, 2006)

Entre los estilos de arquitectónicos predominantes de la iglesia están el Plateresco, Mudéjar, Neogótico y Renacentista, mientras que la Capilla del Rosario que se encuentra en el

ala derecha, predomina el estilo barroco. De esta manera, la construcción de la iglesia y de todo el convento ha sido en los siglos XVI y XVII y está catalogado como una de las edificaciones religiosas más importantes de la capital de la república ecuatoriana. Está compuesta de una sola nave con capillas profundas a los costados, una diversidad de estilos artísticos y arquitectónicos. (MINTUR, 2017)

Por otro lado, en su interior posee paisajes y pinturas murales, dándole un estilo renacentista. Donde su altar mayor fue colocado a finales del siglo XIX y es de estilo neogótico. Además, el techo o artesonado es de estilo mudéjar. El Museo es un importante atractivo turístico dentro de la ciudad, donde alberga obras extraordinarias en las que destacan pinturas alusivas a los mártires de la orden de Santo Domingo de Guzmán. Adicionalmente, se pueden evidenciar y admirar obras pictóricas de Diego de Robles y Fray Pedro Bedón, este último considerado pionero de la Escuela Quiteña de Arte. (Navarro, 2006)

Figura 2

Obras religiosas

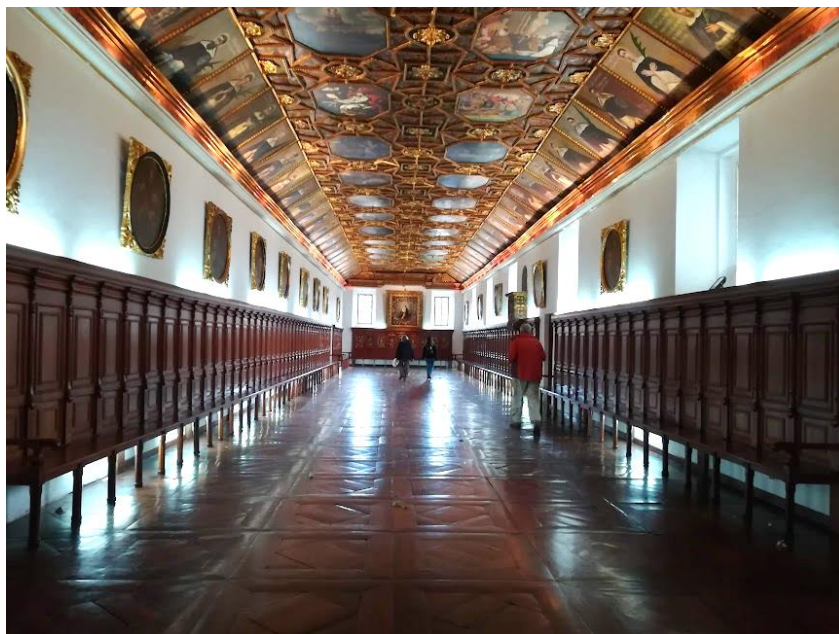

Nota. La figura muestra obras expuestas en el museo dominicano de arte Fray Pedro Bedón.

Figura 3*Refectorio del Museo Fray Pedro Bedón*

Nota. La figura muestra el refectorio del museo dominicano de arte Fray Pedro Bedón.

De esta manera, toda la exposición que allí se encuentra, está compuesta de imágenes de santos, cuadros pictóricos, vestimenta o hábito de los padres del siglo XVII, objetos como crucifijos, refectorio, capillas, biblioteca, campanario, jardines, terrazas, cúpulas, criptas, iglesia, obras de arte, entre otros. En tal virtud, la tipología del museo se encuentra por un tipo de exposición.

Rasgos generales, infraestructura y servicios

En esta sección se establece e identifica cuatro aspectos importantes para el diagnóstico del Museo Dominicano de Arte “Fray Pedro Bedón”, lo que ha permitido conocer su condición actual externa e interna como atractivo turístico mediante sus características museológicas y museográficas. De esta manera, se toma en cuenta a los siguientes:

a. Las áreas de administración, operación y mantenimiento

El Museo Dominicano de Arte “Fray Pedro Bedón” cuenta con una administración básica, es decir, con un tipo de gestión empírica. Donde las actividades administrativas y funcionales se lo disponen por medio del padre representante del convento. Sin embargo, como todo establecimiento, tiene un personal encargado de: administrar, dirigir y delegar funciones. En otras palabras, el convento cuenta con una administración en la parte baja, donde se recibe y despide a los visitantes del museo. En este lugar se receptan los valores económicos destinados a las entradas, mismo que son de:

- \$3,00 USD por adulto y,
- \$1,00 estudiantes, tercera edad y personas con discapacidad.
- Los niños menores de 10 años tienen el ingreso gratuito.
- Su horario de atención es de lunes a viernes de 9h15 a 13h00 y de 14h00 a 16h30. Y sábados de 9h00 a 13h00.

Como parte de la administración establecida, la guianza dentro del museo es opcional, lo cual quiere decir que, los visitantes pueden solicitar un acompañante o guía, o simplemente visitar de forma individual, ya que, las instalaciones están señalizadas y auto -guiadas (Vargas, 2005). El museo “Fray Pedro Bedón” posee seis retablos y seis patios, en tiempo de la Revolución Liberal se convirtieron en cuarteles militares. Por otro lado, en cuanto al proceso financiero que va dentro de la gestión administrativa del establecimiento, cuenta con un contador encargado de cumplir las obligaciones fiscales, contables. Hay que tomar en cuenta que, a partir de los registros e ingresos al museo por los valores ya señalados, son depositados diariamente en una cuenta bancaria, que en un tiempo establecido son destinados para la remodelación y beneficio del convento.

En cuanto a la operación del museo, las personas encargadas de la administración, establecen direccionamientos para gestionar las colecciones religiosas y espacios públicos como el caso del Refectorio, las capillas y la iglesia. Además, han generado una remodelación en la biblioteca que se encuentra en el segundo piso del convento, donde existen libros y documentos antiguo y se plasma información en lengua latín. Por consiguiente, otras de las acciones importantes que integran la operación del convento ha sido conservar y exponer correctamente los objetos, para gestionar las visitas de grupos o de forma individual.

Figura 4

Biblioteca del Museo Fray Pedro Bedón

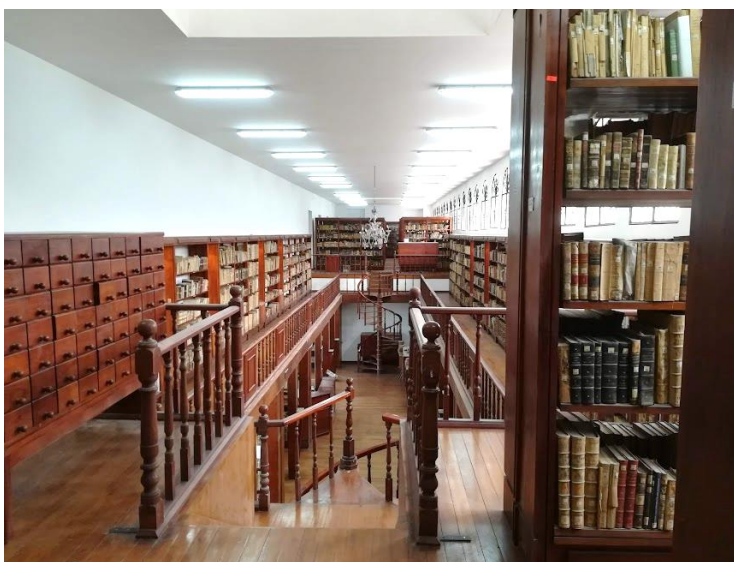

Nota. La figura muestra las instalaciones donde funciona la biblioteca del convento Dominicano Fray Pedro Bedón.

Finalmente, en relación al mantenimiento, el Museo Dominicano de Arte “Fray Pedro Bedón” tiene un personal eventual para el mantenimiento, limpieza y remodelación de objetos, instalaciones, habitaciones de los padres, sin embargo, en el caso de la iglesia principal, se

realiza de forma diaria su limpieza, dado que todos los días se emite la misa desde las 7 am hasta las 11 am siendo la última del día.

b. Áreas de investigación y almacenamiento

El museo dominicano no cuenta con un centro de investigación ya que, al no tener el espacio suficiente para exponer todos los objetos que allí se almacenan, no se ha gestionado un espacio donde poder implementar un laboratorio de estudio o cuarto de talleres. Por ello, en el caso del almacenamiento de los objetos, se los ha trasladado a cuartos abandonados que en un tiempo fueron habitaciones y aulas de clase de los que quisieron pertenecer a la orden Dominica. En este sentido, las últimas remodelaciones se los ha realizado en la biblioteca del museo. (Vargas, 2005)

c. Servicios al público

La fachada del museo Dominicano de Arte “Fray Pedro Bedón” no es muy atrayente, porque cuenta con una sola puerta de ingreso para el museo la que pasa en su mayoría de tiempo cerrada, y otra a su lado izquierdo para los procesos de misa. La entrada al museo como se puede visualizar en la figura 5, posee una puerta de madera y una segunda puerta de vidrio donde se realiza el cobro del ingreso. A su vez, se ofrece información acerca de los lugares que tiene acceso, estos son:

- Salas de exposición
- Refectorio
- Sacristía
- Iglesia
- Jardín

- Cúpulas
- Iglesia del Rosario.

Figura 5

Entrada principal del Museo Fray Pedro Bedón



Nota. La figura muestra la entrada principal del museo Dominicano de Arte Fray Pedro Bedón.

Tomado de (GoRaymi International TouristicPlatform S.A, 2022)

De esta manera, el módulo de información se basa específicamente en un recorrido de aproximadamente 45 minutos, dependiendo el tipo de visitante. Además, antes de ingresar deben conocer lo que está prohibido, como:

- No tocar las piezas, objetos, cuadros o imágenes de exposición.
- No tomar fotografías con flash.
- No botar basura.
- No cerrar las puertas que estén abiertas.
- No hacer ruido (existen padres que viven dentro del convento y suelen preferir el silencio).

- No ingresar a zonas restringidas.

Por otro lado, el museo contiene un espacio que se destina para los servicios sanitarios, donde se los puede ubicar en la parte derecha del Refectorio. Lugar que es usado para visitantes. Asimismo, existen áreas de descanso que se encuentra ubicado en el claustro principal (jardín del convento) y en los pasillos, lugares idóneos para tener un tiempo de relajación y observación completa del convento.

Sin embargo, el museo Dominicano de Arte “Fray Pedro Bedón” no cuenta con accesibilidad para personas en sillas de ruedas, minusválidos, ancianas, u otra discapacidad que limita a la persona a desenvolverse por sí solo. La falta de este servicio pone en desventaja al museo frente a otros, disponen de una sala de conferencias destinados únicamente para los padres y sacerdotes que forman el convento. Además cuenta con un parqueadero que se encuentra ubicado en las instalaciones del Colegio San Fernando, donde caben cerca de 20 vehículos pequeños.

Figura 6*Sala de reuniones y conferencias del Convento*

Nota. La figura muestra la sala de reuniones del convento Dominicano Fray Pedro Bedón.

d. Espacios de exposición

En este apartado, se afirma que el museo dispone de espacios apropiados para exponer las diferentes obras de arte, objetos religiosos, cuadros, esculturas, entre otras. Sin embargo, existe un gran porcentaje de objetos que no han sido expuestos, por la falta de áreas destinados para el museo.

Por el contrario, el Refectorio que ha sido la sala - comedor del convento desde 1997, y considerado como uno de los salones más importantes y exclusivos de todo el centro de Quito, actualmente se lo emplea como lugar para llevar a cabo cenas, recepciones, lanzamientos de libros, cocteles, etc.

Figura 7

Evento dentro del Refectorio del Convento de Santo Domingo



Nota. La figura muestra un evento realizado en el refectorio del convento Dominicano Fray Pedro Bedón.

Rasgos históricos y conformación de la colección

En esta sección se presenta los rasgos históricos en donde se ha dado funcionamiento al museo Dominicano de Arte “Fray Pedro Bedón”. Por lo cual, ofrece un recorrido para observar obras de arte religioso de la época colonial, con características decorativas como: estofado chinesco, pan de oro, esgrafiado, escultura de tela encolada, entre otros (Bellas Artes, 2015). Es decir, es una actividad de museo y conservación de lugares y edificios históricos.

De esta manera, se expone a manera de una línea de tiempo la conformación del convento y el museo.

Figura 8

Línea de tiempo del Convento de Santo Domingo y Museo Fray Pedro Bedón

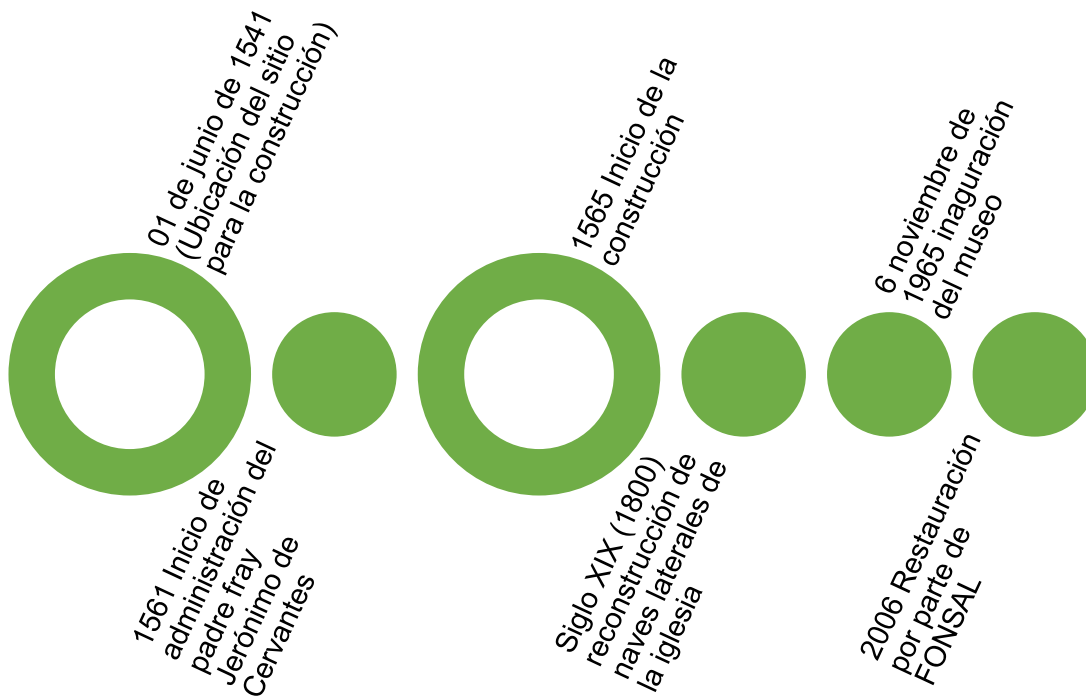

Nota. La figura muestra una línea de tiempo sobre la trayectoria que tuvo el convento y la conformación del museo Fray Pedro Bedón. Tomado a partir de Vargas (2005)

Como se puede visualizar en la figura, la historia data en 1541 cuando frailes dominicos llegaron a Quito y levantaron una iglesia en el sector de la Loma Grande, en la actualidad es considerado como el segundo monasterio más antiguo, posterior el 6 de noviembre de 1965 se inaugura el Museo “Fray Pedro Bedón”, lleva el nombre de uno de los frailes dominicanos, este, se dedicaba al desarrollo de murales, ilustraba libros, enseñaba arte, se le considera como el primer maestro de la Escuela Quiteña (ILAM FUNDACIÓN, 2022).

Se atribuye la creación de museo en primera instancia al padre José María Vargas, quién, abrió un espacio al público para que puedan apreciar las obras religiosas de arte

creadas para evangelizar en ese tiempo, mientras que, el padre Vargas se encargó de recolectar y organizar pinturas y esculturas de los siglos XVI Y XVII que se encontraban dispersas, además, contaba con el apoyo del padre Luis Tipán Rojas Prior del Convento Máximo, finalmente, se organizó las obras en un sitio donde servía de exposición, en una segunda instancia, el padre Gonzalo Valdivieso contribuyó con intervenciones en diversas partes del convento (Bellas Artes, 2015).

De acuerdo con el padre Vargas (2005) el actual Convento de Santo Domingo es una obra planificada y ejecutada en sus inicios por el alarife extremeño Francisco Becerra quien es el principal representante del renacimiento en Latinoamérica, constructor de importantes iglesias en México, Lima, Quito y Cuzco; constituye la culminación del proceso que establece la funcionalidad arquitectónica basada en el acondicionamiento para la predicación del Evangelio.

Basó los planos muy similares a los del Convento de San Pablo de Valladolid, España. También se debió esperar el dinamismo del padre fray Rodrigo Lara, quien como provincial comenzó a obrar y acabar la iglesia nueva del convento.

La planta del templo es de cruz latina, conformada inicialmente por una sola nave con crucero, ábside y capillas independientes adosadas a las paredes norte y sur. A finales del siglo XIX, fue reformada rompiendo los muros para comunicar entre sí estas capillas, reconstrucción que generó dos estrechas naves laterales. Se modificó, además, la fachada con la apertura de una puerta a cada lado de la principal.

La decoración original del templo combina lo barroco con los retablos ubicados al fondo de las antiguas capillas laterales, y lo mudéjar de lo cual solo se conserva el artesanado de lacería geométrica, que cubre el cielo raso de la nave central y del transepto. Está cubierta de

madera, realizada a base de lazos sin fin que concluyen en curiosos mocárabes, constituye el modelo de artesanado mudéjar más importante, no solo de Quito, sino del mundo ibérico e hispanoamericano por su antigüedad, técnica constructiva, ornamental y por su estado de conservación.

A su vez, la colección de las diversas obras de arte está conformadas por:

Tabla 2

Colección de obras

Colección por salas				
Primera	Segunda	Tercera	Cuarta	Quinta
San Pedro de Verona	Santo Domingo de Guzmán	Libro de medicina	Refectorio	Sacristía
Santo Tomás de Aquino	San Pedro Martir	Sacra	Reyes de Judá	Iglesia mayor
El mundo en tinieblas	Santo Domingo sostiene la regla	Virgen de las Lajas	Virgen de las Flores	Coro bajo
San Luis Beltrán	Ilustres Frailes en la orden en Sudamérica	Atril	Sillería	Capilla del Santísimo
San Diego Beneciano		Virgen de la escalera	Autorrelieve	Capilla del Rosario
Papa Beato Inocencio		Libros de la Cofradía	Artesonado	Obras exteriores
San Raimundo de Peñafort		San Nicolas de Tolentino	Púlpito	Cúpulas
San Antonio de Florencia		Vestidos litúrgicos	Piano Rhonish	
San Jacinto de Polonia		Libros Corales		
San ambrosio de Siena		Custodias		
Santa Catalina de Siena				
San Vicente Ferrer				

Nota. La tabla muestra la colección de obras del museo Fray Pedro Bedón. Tomado a partir de Vargas (2005)

Tipo de exposición y experiencia museográfica

El Museo Dominicano de Arte “Fray Pedro Bedón” ofrece un tipo de exposición por su duración, para lo cual, el recorrido total es de aproximadamente 45 minutos. En este recorrido se visitan todas las salas expuestas en la tabla 2.

Para lo cual, se ha implementado un tipo de exposición contemplativa, que promueven el goce y la experiencia de la visita al museo. Las instalaciones de la sala 1, 2 y 3 cuentan con sus respectivas leyendas, lo que conlleva a que el visitante se auto guie sin la necesidad de un acompañante (en idioma español), las salas 4 y 5 no cuenta con señalética y el acceso es únicamente con un guía. En el caso de los visitantes extranjeros, se cuenta con un guía que los acompaña durante todo el recorrido, brindando la información que necesiten conocer.

Servicios educativos y recursos didácticos

Los recursos materiales o didácticos en el lugar son escasos o nulos. Por lo que no se evidencia un modelo de servicio educativo, más bien se hace presencia de un servicio de conocimiento religioso. En el cual, se presentan las obras pictóricas, artes de madera y cerámica para la exhibición de los visitantes. Es decir, no se realiza ninguna actividad para los niños y niñas de escuelas y colegios. Salvo algún evento que puedan realizar dentro del Refectorio

Tipo de público

Las visitas que se generan al Museo Dominicano de Arte “Fray Pedro Bedón” son pedagógicas, turísticas, sociales, políticas, culturales, entre otras. Por ello, el perfil del visitante se lo puede sintetizar de la siguiente manera:

Tabla 3

Perfil del visitante

Perfil del visitante			
Nacionalidad	Nacional Extranjera		
Edad	De 12 a 60 años	Género	Masculino Femenino
Estado civil	Indistinto	Situación laboral	Estudiantes Profesionales Sin profesión
Variable socioeconómica			
Ingresos económicos	Sin salario Con salario	Nivel de estudios	Básico Bachillerato Pregrado Postgrado
Acompañante	Familiares Amigos	Con más de 3 personas Con y sin menores	
Variable de motivación			
Motivo	Turismo Exposición	Preferencia	Objetos de exhibición y cúpulas
Medio de información	Redes sociales	Frecuencia de viaje	Cada feriado Fines de semana

Nota. La tabla muestra el perfil del visitante que acude al museo Fray Pedro Bedón.

Registro de afluencia

El registro de afluencia dentro del Museo Dominicano de Arte “Fray Pedro Bedón” viene conformado por

Tipo de visitante: El tipo de visitante se distribuye en cuatro secciones; visitantes religiosos con el 14%, visitantes culturales con el 23%, estudiantes (mayoritariamente Colegio San Fernando) con el 26% y visitantes turísticos con el 37% (Tresserras, 2015).

Tipo y duración de la visita

Las visitas al museo de lo realizan en un tiempo estimado de 45 minutos, en todas las salas y partes exteriores. Para lo cual, en la tabla 4 se describe los tiempos estimados.

Tabla 4

Tiempo de visita al museo

Salas	Tiempo de visita por salas	
	Tiempo mínimo	Tiempo máximo
Primera	9 minutos	11 minutos
Segunda	9 minutos	11 minutos
Tercera	6 minutos	8 minutos
Cuarta	10 minutos	15 minutos
Quinta	11 minutos	15 minutos
Total	45 minutos	60 minutos

Nota. La tabla muestra el tiempo de visita al museo Fray Pedro Bedón.

Capítulo IV

Marco Metodológico

En el presente capítulo se determina la metodología apropiada bajo los tipos de modalidades, enfoques e instrumentos y los programas para el análisis e interpretación de datos que surgieron del levantamiento de información.

Enfoque de investigación

El enfoque mixto de acuerdo a Sampieri, (2006) usa la recolección de datos para probar una hipótesis que tiene como principio u objetivo la medición en base a números y de análisis estadísticos, y el enfoque cualitativo no usa su medición con base numérica ya que se intenta interpretar el contexto de la realidad de las personas implicadas mediante cualidades

La presente investigación se utilizó el enfoque mixto donde se pudo obtener datos porcentuales provenientes de las encuestas estructuradas aplicadas a la muestra de turistas que llegan al Museo Dominicano de arte “Fray Pedro Bedón” de la ciudad de Quito, mientras que el enfoque cualitativo se utilizó para sintetizar la información obtenida de las entrevistas que se van a realizar a los funcionarios del sitio de intervención.

Modalidad de la investigación

En la investigación se utilizará los siguientes tipos de investigación:

La investigación documental se define como el conjunto de técnicas que permiten el tratamiento permanente y sistemático de documentos o datos, incluyendo la recogida, la elaboración de informes, el análisis, el almacenamiento, la investigación y la difusión de los mismos para información de los usuarios. (Arias, 2012)

Por otro lado, la investigación de campo es aquellas salidas con distintos fines que muestra la posibilidad de pensar y situar la importancia de los hechos de diferentes maneras, lo que se trata de un diagnóstico para evidenciar la situación actual del lugar de intervención. (Arias, 2012).

De acuerdo con estas dos citas, la investigación documental para este proyecto se utilizó a fin de conceptualizar y caracterizar las variables de la investigación que son: Museos como variable independiente y el Turismo Cultural como variable dependiente. Mientras que, la investigación de campo sirvió para recolectar datos primarios provenientes de la visita al Museo Dominicano de Arte “Fray Pedro Bedón” además de la aplicación de instrumentos como la encuesta y la entrevista de forma que se pudo evaluar la condición actual cuyos datos se evidencian en el diagnóstico situacional.

Niveles de investigación

El nivel exploratorio comprende el nivel más básico de la investigación ya que realiza un acercamiento aproximado del objeto estudiado, del mismo modo el nivel descriptivo consiste en caracterizar el comportamiento del hecho estudiado e identificar la correlación entre las variables de la investigación que mediante el nivel descriptivo se puede determinar las causas y los efectos de mediante la prueba de la hipótesis planteada. (Arias, 2012)

El nivel exploratorio para la investigación sirvió para dar una aproximación de la problemática existente en el Museo Dominicano de arte “Fray Pedro Bendón”, a su vez con el nivel descriptivo relacionado con el turismo cultural se estableció las relaciones de causa-efecto entre dichas variables por el cual se generó el diagnóstico actual para proponer una solución mediante la comprobación de la hipótesis de la investigación.

Fuentes y técnicas de recopilación de información

Encuesta

Para Díaz (2005) la encuesta es una herramienta metodológica de recopilación de datos por medio de la aplicación de un interrogatorio a una determinada muestra. A través de las encuestas se puede conocer las opiniones, las actitudes y los comportamientos de los ciudadanos.

Es por eso por lo que se realizó el cálculo de muestra por medio de la fórmula de población finita, tomando como sujeto de estudio a los turistas nacionales y extranjeros que arriban al museo dominicano de arte "Fray Pedro Bedón", que según Quito Turismo (2021) se han registrado alrededor de 684.390 turistas que llegaron a Quito en el año 2019, a continuación, el cálculo.

N : Población = 684 390 turistas

$z = 1.96$

$s = 0.5$

$e = 0.05$

$$n = \frac{N * z^2 * s^2}{e^2(N - 1) + z^2 * s^2}$$

$$n = \frac{684.390 * 1.96^2 * 0.5^2}{0.05^2(684.390 - 1) + 1.96^2 * 0.5^2}$$

$$n = \frac{657288,156}{1711,9329}$$

$n = 384$ turistas

En este sentido, se aplicó el cuestionario estructurado de la encuesta bajo preguntas politómicas y dicotómica bajo la escala de Likert a 384 turistas con el objetivo de estudiar el museo dominicano de arte "Fray Pedro Bedón" para fortalecer el turismo cultural en el cantón Quito, provincia de Pichincha

Entrevista

Para Díaz (2005) la entrevista es una conversación que tiene un objetivo y meta determinada más allá de solo entablar una conversación, se define como un instrumento técnico de gran utilidad en la investigación cualitativa, para recabar datos de importancia.

Las entrevistas se efectuaron a los tres funcionarios del Museo Dominicano de Arte "Fray Pedro Bedón", por medio de cuestionario estructurado de nueve preguntas abiertas de las cuales se extrajo criterios similares y contrarios al objeto de estudio, lo que permitió al igual que la encuesta obtener información de primera mano para fortalecer el turismo cultural en el cantón Quito, provincia de Pichincha.

Técnicas de análisis de datos

Los resultados procedentes de las encuestas fueron procesados en la plataforma SPSS como herramienta de análisis estadístico avanzado que según el International Business Machines Corporation, [IBM] (2020) sirve para sintetizar las preguntas de la encuesta y así obtener la información necesaria para plasmarlos en datos cuantitativos y desprender el análisis correspondiente a los resultados. De igual manera, los criterios obtenidos de las entrevistas se expusieron en una matriz de triangulación.

Resultados de la encuesta

Pregunta 1

Tabla 5

Edad

		Frecuencia	Porcentaje	Porcentaje válido	Porcentaje acumulado
Válido	De 18 a 25 años	93	24,0	24,2	24,2
	De 26 a 35 años	133	34,4	34,6	58,9
	De 36 a 55 años	107	27,6	27,9	86,7
	De 56 en adelante	51	13,2	13,3	100,0
	Total	384	99,2	100,0	

Nota. La tabla muestra los resultados de frecuencia y porcentaje de la primera pregunta aplicada en la encuesta.

Pregunta 2

Figura 1

Edad

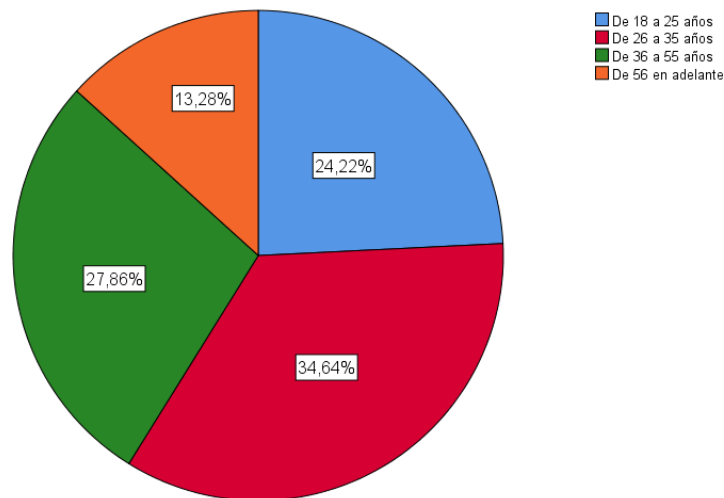

Nota. La figura da a conocer los porcentajes de respuesta acerca de la edad de los encuestados.

Análisis: De acuerdo con la encuesta aplicada a 384 turistas, el 34,6% (n=133) oscilan en la edad de 26 a 35 años; el 27,9% (n=107) a los que tienen de 35 a 55 años; el 24,22% (n=93) de 18 a 25 años y finalmente el 13,28% (n=51) aquellos que tienen más de 56 años de edad.

Interpretación: Del total de turistas encuestados, se evidencia que la mayor parte de turistas son adultos, quienes se interesan por visitar lugares que tengan en exposición y exhibición diferentes objetos como cuadros, imágenes y lugares que en un momento fueron usados, en este caso por sacerdotes de tiempos remotos.

Pregunta 2

Tabla 6

Género

		Frecuencia	Porcentaje	Porcentaje válido	Porcentaje acumulado
Válido	Masculino	178	46,0	46,4	46,4
	Femenino	203	52,5	52,9	99,2
	LGTB	3	,8	,8	100,0
	Total	384	99,2	100,0	

Nota. La tabla muestra los resultados de frecuencia y porcentaje de la segunda pregunta relacionada al género de los encuestados.

Figura 2

Género

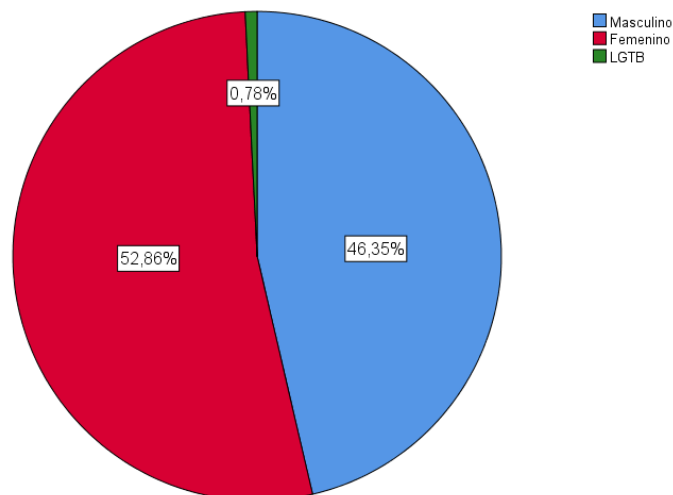

Nota. La figura da a conocer el porcentaje de respuesta en relación al género de los visitantes al museo.

Análisis: De acuerdo con la encuesta aplicada a 384 turistas, el 52,5% (n=203) son de género femenino; el 46% (n=178) corresponden al género masculino; y el 0,08% (n=3) al grupo LGTBI.

Interpretación: Del total de visitantes encuestados, la mayor parte son de género femenino, siendo el grupo al que más le interesa conocer acerca de la historia y religiosidad, enfocada al turismo, por ello, en la investigación, tienen un gran porcentaje a comparación del género masculino.

Pregunta 3

Tabla 7

Nivel de educación

		Frecuencia	Porcentaje	Porcentaje válido	Porcentaje acumulado
Válido	Primaria	275	71,1	71,6	71,6
	Secundaria	39	10,1	10,2	81,8
	Superior	70	18,1	18,2	100,0
	Total	384	99,2	100,0	

Nota. La tabla muestra los resultados de frecuencia y porcentaje de la tercera pregunta relacionada al nivel académico de los encuestados.

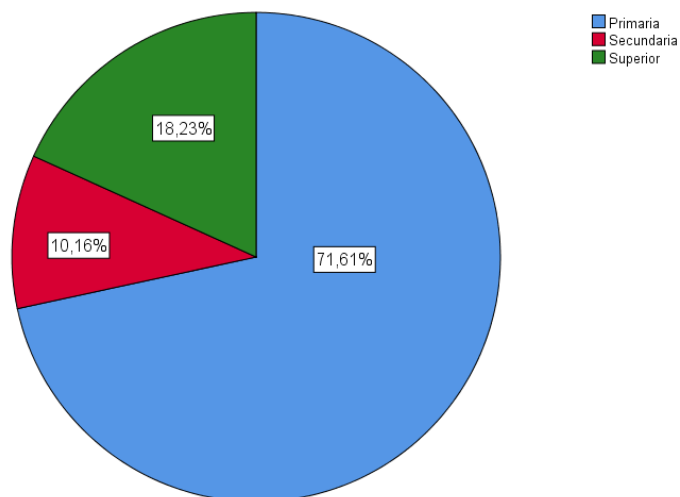
Figura 3*Nivel de educación*

Nota. La figura da a conocer el porcentaje de respuesta en relación al nivel de educación de los visitantes al museo.

Análisis: De los 384 turistas que visitan el museo, el 71,61% (n=275) tienen una instrucción de primaria; el 18,23% (n=70) corresponden a aquellos que tienen un nivel superior; y el 10,16% (n=39) aquellos turistas con un nivel de secundaria.

Interpretación: De acuerdo con la pregunta establecida, más de la mitad de los encuestados poseen una instrucción de primaria, siendo la escuela; esto se da porque se encuentran cursando los niveles superiores y aún no se han titulado, la respuesta se correlaciona con la pregunta uno, donde la mayoría son adultos y tienen una edad en la cual están preparándose profesionalmente.

Pregunta 4

Tabla 8

¿Cuándo usted realiza visitas enfocadas al turismo cultural, lo hace?

		Frecuencia	Porcentaje	Porcentaje válido	Porcentaje acumulado
Válido	Solo	24	6,2	6,3	6,3
	En pareja	160	41,3	41,7	47,9
	Grupo de amigos	124	32,0	32,3	80,2
	Familia	76	19,6	19,8	100,0
	Total	384	99,2	100,0	

Nota. La tabla muestra los resultados de frecuencia y porcentaje de la cuarta pregunta relacionada a los acompañantes de los visitantes al museo.

Figura 4

¿Cuándo usted realiza visitas enfocadas al turismo cultural, lo hace?

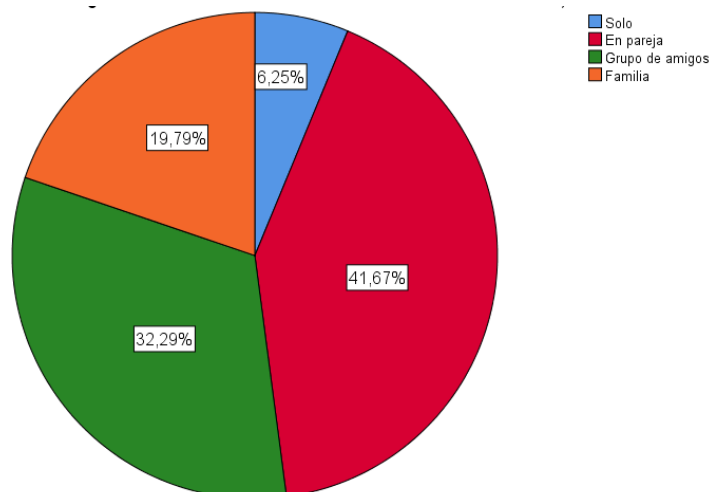

Nota. La figura da a conocer el porcentaje de respuesta en relación a los acompañantes de los visitantes al museo.

Análisis: De los 384 turistas, el 41,3% (n=160) visitan el museo en pareja; el 32% (n=124) lo realizan con un grupo de amigos; el 19,6% (n=76) acuden con la familia; y el 6,2% (n=24) lo visitan solos.

Interpretación: De acuerdo con la pregunta establecida, menos de la mitad de los encuestados que representa la mayoría, visitan el Museo Dominicano de Arte Fray Pedro Bedón en pareja, la mayor parte de turistas viajan y conocen nuevos lugares acompañados de una persona, motivo por el cual acostumbran a salir en dúos.

Pregunta 5

Tabla 9

¿En su próxima actividad turística, qué tipo de manifestaciones culturales le interesaría visitar?

		Frecuencia	Porcentaje	Porcentaje válido	Porcentaje acumulado
Válido	Plazas	8	2,1	2,1	2,1
	Iglesias	125	32,3	32,6	34,6
	Monumentos	91	23,5	23,7	58,3
	Museos	103	26,6	26,8	85,2
	Artesanías	31	8,0	8,1	93,2
	Música	13	3,4	3,4	96,6
	Fiestas	13	3,4	3,4	100,0
	Total	384	99,2	100,0	

Nota. La tabla muestra los resultados de frecuencia y porcentaje de la quinta pregunta relacionada a las manifestaciones culturales de interés de los encuestados.

Figura 5

¿En su próxima actividad turística, qué tipo de manifestaciones culturales le interesaría visitar?

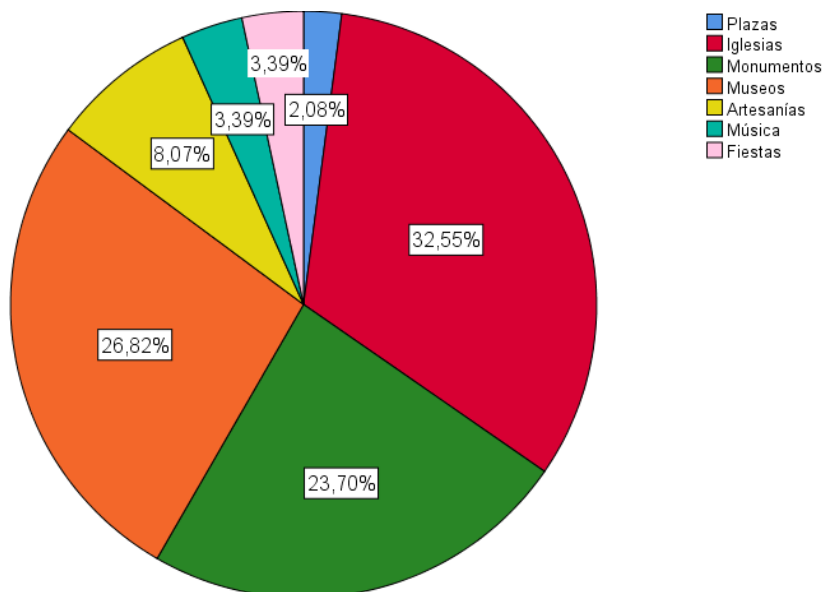

Nota. La figura da a conocer el porcentaje de respuesta en relación al tipo de manifestaciones culturales de interés para los visitantes al museo.

Análisis: De los 384 turistas, el 32,3% (n=125) de turistas en su próxima actividad turística visitarían las iglesias; el 26,6% (n=103) prefieren los museos nuevamente; el 32,3% (n=125) desearían visitar los monumentos; el 8% (n=31) las artesanías; el 3,4% (n=13) la música y fiestas respectivamente; y el 2,1% (n=8) prefieren las plazas.

Interpretación: Del total de encuestados, menos de la mitad que representa la mayoría, en su próxima actividad turística desearían visitar las iglesias, lugares que llaman mucho la atención por sus diseños arquitectónicos internos y externos, y al formar parte de las manifestaciones culturales tienen un gran valor simbólico para la ciudad o pueblo que visita. En segundo lugar, tenemos los museos lugares donde se dedican a conservar y exponer la cultura representada en piezas museísticas.

Pregunta 6

Tabla 10

¿Es la primera vez que visita el museo Fray Pedro Bedón?

		Frecuencia	Porcentaje	Porcentaje válido	Porcentaje acumulado
Válido	Si	310	80,1	80,7	80,7
	No	74	19,1	19,3	100,0
Total		384	99,2	100,0	

Nota. La tabla muestra los resultados de frecuencia y porcentaje de la sexta pregunta relacionada a la frecuencia de visita al museo.

Figura 6

¿Es la primera vez que visita el museo Fray Pedro Bedón?

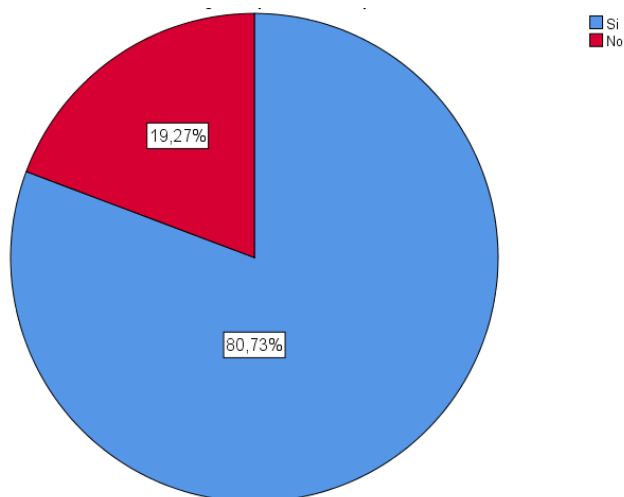

Nota. La figura da a conocer el porcentaje de respuesta en relación a la frecuencia de visita al museo.

Análisis: Del total de turistas que visitan el museo, que fueron 384, el 80% (n=310) afirman que es la primera vez que visitan el Museo Dominicano de Arte Fray Pedro Bedón; y el 19,1% (n=74) corresponden a aquellos que ya lo han visitado más de dos veces.

Interpretación: Del total de encuestados, una gran parte de turistas han visitado el Museo Dominicano de Arte Fray Pedro Bedón por primera vez, ya sea por curiosidad, interés por conocer a los santos que se exhiben, visualización de las obras de arte, o por conocer nuevos lugares que involucra la historia del Reino de Quito, en este espacio se muestra y se presenta información acerca de las obras más representativas de la escuela Quiteña de Arte, objetos reales que han sido conservados y mantenidos en buen estado.

Pregunta 7

Tabla 11

¿Por qué medio se enteró de la existencia del museo?

		Frecuencia	Porcentaje	Porcentaje válido	Porcentaje acumulado
Válido	Internet	79	20,4	20,6	20,6
	Guía turística	102	26,4	26,6	47,1
	Agencia de viajes	54	14,0	14,1	61,2
	Familiares / Amigos	149	38,5	38,8	100,0
	Total	384	99,2	100,0	

Nota. La tabla muestra los resultados de frecuencia y porcentaje de la séptima pregunta relacionada al medio de información para visitar el museo.

Figura 7

¿Por qué medio se enteró de la existencia del museo?

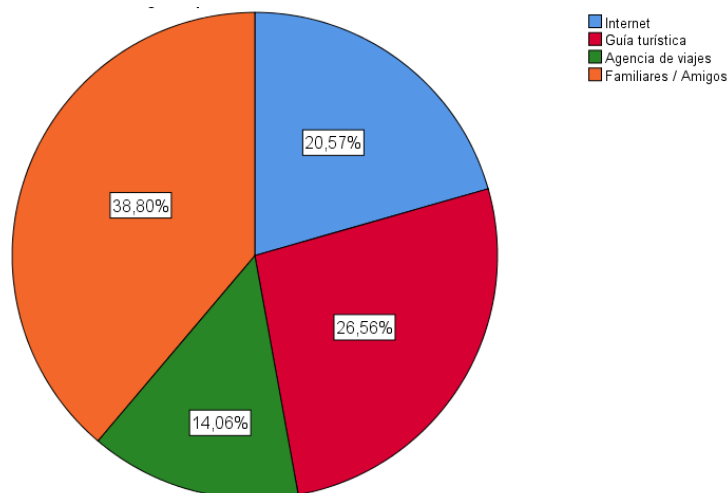

Nota. La figura da a conocer el porcentaje de respuesta en relación a la existencia del museo.

Análisis: Del total de turistas que visitan el museo, que fueron 384, el 38,5% (n=149) se enteró la existencia del Museo Dominicano de Arte Fray Pedro Bedón por medio de familiares y amigos; el 26,4% (n=102) por medio de una guía turística; el 20,4% (n=79) a través del internet; y el 14% (n=54) restante por medio de las agencias de viajes.

Interpretación: Del total de encuestados, una menor cantidad de turistas conocen la existencia del Museo Dominicano de Arte Fray Pedro Bedón por medio de familiares y amigos, mismos que residen en la ciudad de Quito o en sus alrededores. Además, son quienes proporcionan información acerca de la ubicación, tiempo, costos, transporte y lugares donde alimentarse al terminar el recorrido por el museo.

Pregunta 8

Tabla 12

¿Cuál es su motivo de visita al museo?

		Frecuencia	Porcentaje	Porcentaje válido	Porcentaje acumulado
Válido	Estudios	35	9,0	9,1	9,1
	Turismo	191	49,4	49,9	59,0
	Arte	134	34,6	35,0	94,0
	Representaciones artísticas	23	5,9	6,0	100,0
	Total	383	99,0	100,0	

Nota. La tabla muestra los resultados de frecuencia y porcentaje de la octava pregunta relacionada al motivo de visita al museo.

Figura 8

¿Cuál es su motivo de visita al museo?

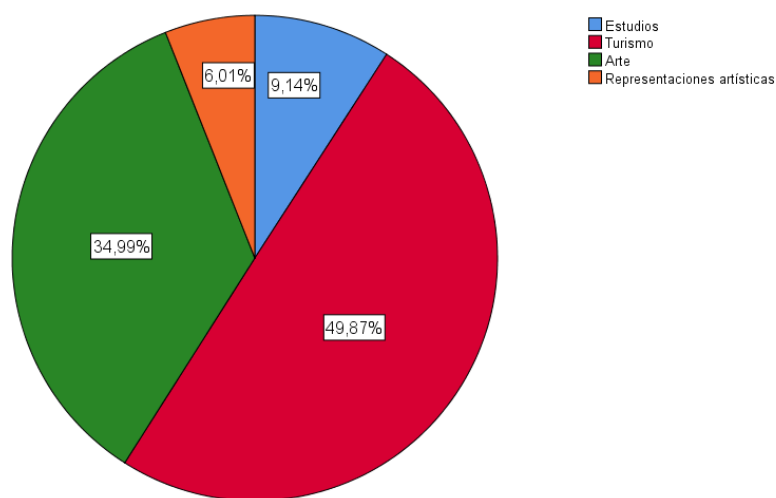

Nota. La figura da a conocer el porcentaje de respuesta en relación al motivo de visita al museo.

Análisis: De los 384 turistas el 49,4% (n=191) afirman que el principal motivo de visita al museo es con fines de turismo; el 34,6% (n=134) por conocer el arte religioso; el 9,0% (n=35) por motivos académicos y el 5,9% (n=23) con el fin de conocer las representaciones artísticas que se exhiben.

Interpretación: Del total de encuestados, cerca de la mitad aseguran que el motivo de visita al Museo Dominicano de Arte Fray Pedro Bedón es por realizar turismo religioso y cultural que se exhibe en cada sala. Así los turistas conocen los objetos que utilizaban anteriormente los sacerdotes y Piores que representaban a las órdenes religiosas como es el Dominico, adquieren nuevos conocimientos sobre la historia y simbolismo que tienen las imágenes representativas del lugar.

Pregunta 9

Tabla 13

¿En su visita al museo, qué elementos le llamo más su atención?

		Frecuencia	Porcentaje	Porcentaje válido	Porcentaje acumulado
Válido	Exposición	181	46,8	47,1	47,1
	Estructura arquitectónica	156	40,3	40,6	87,8
	Información recibida	25	6,5	6,5	94,3
	Historia	22	5,7	5,7	100,0
	Total	384	99,2	100,0	

Nota. La tabla muestra los resultados de frecuencia y porcentaje de la novena pregunta relacionada a los elementos llamativos del museo.

Figura 9

¿En su visita al museo, qué elementos le llamo más su atención?

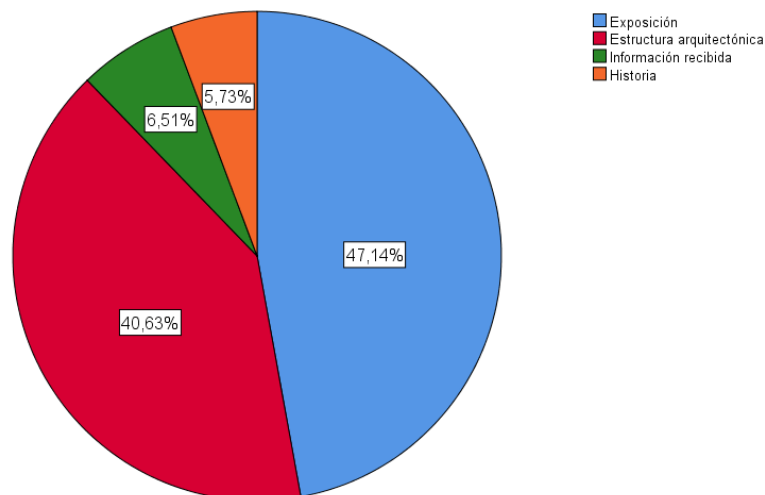

Nota. La figura da a conocer el porcentaje de respuesta en cuanto a los elementos llamativos del museo.

Análisis: De los 384 turistas el 46,8% (n=181) mencionan que, en su visita al museo el elemento que les ha llamado más la atención es el tipo de exposición; con el 40,3% (n=156) prefieren la estructura arquitectónica; el 6,5% (n=25) la información recibida por parte de los guías; y el 5,7% (n=22) la historia que representa a la ciudad de Quito.

Interpretación: Del total de encuestados, se ha identificado que cerca de la mitad y en semejanza con la estructura arquitectónica, la exposición de las obras de arte que posee el Museo Dominicano de Arte Fray Pedro Bedón es el elemento que más les llama la atención a los turistas, ya que, mediante sus obras, objetos, libros, vestiduras, cuadros y espacios religiosos trasladan a la persona en el tiempo, dando respuesta a la diversidad de creyentes estipulados en la actualidad. Lo que se puede definir como turismo religioso basado en lo cultural.

Pregunta 10

Tabla 14

¿Qué parte del recorrido del Museo le pareció más atractivo?

		Frecuencia	Porcentaje	Porcentaje válido	Porcentaje acumulado
Válido	Salas de exposición	33	8,5	8,6	8,6
	Iglesia	86	22,2	22,4	31,0
	Refectorio	91	23,5	23,7	54,7
	Jardín del convento	128	33,1	33,3	88,0
	Cúpulas	46	11,9	12,0	100,0
	Total	384	99,2	100,0	

Nota. La tabla muestra los resultados de frecuencia y porcentaje de la décima pregunta relacionada al recorrido más interesante de la visita al museo.

Figura 10

¿Qué parte del recorrido del Museo le pareció más atractivo?

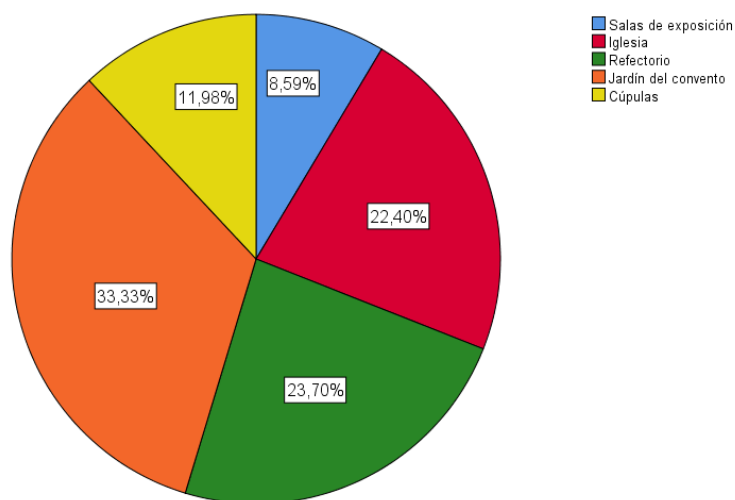

Nota. La figura da a conocer el porcentaje de respuesta en cuanto a los recorridos del museo.

Análisis: De los 384 turistas el 33,1% (n=128) mencionan que, durante el recorrido el jardín del convento les ha parecido atractivo; sin embargo, el 23,5% (n=91) prefieren el Refectorio; el 22,2% (n=86) la iglesia; el 11,9% (n=46) se inclinan por las cúpulas de la iglesia; y finalmente, el 8,5% (n=33) por las salas de exposición.

Interpretación: Del total de encuestados, en menor cantidad que representa la mayoría de respuestas, se ha considerado al jardín del convento de Santo Domingo, como uno de los atractivos turísticos culturales más atrayentes por los visitantes, mismo que se encuentra en el claustro principal. Y al ser uno de los espacios en donde lo utilizaban como huerto y espacio para cultivar plantas medicinales y ornamentales, llama mucho la atención de los turistas, que se encantan por la historia del convento.

Pregunta 11

Tabla 15

¿La señalización interna y externa del espacio facilita la ubicación de las instalaciones?

		Frecuencia	Porcentaje	Porcentaje válido	Porcentaje acumulado
Válido	Si	337	87,1	87,8	87,8
	No	47	12,1	12,2	100,0
	Total	384	99,2	100,0	

Nota. La tabla muestra los resultados de frecuencia y porcentaje de la onceava pregunta relacionada a la señalización interna y externa del museo.

Figura 11

¿La señalización interna y externa del espacio facilita la ubicación de las instalaciones?

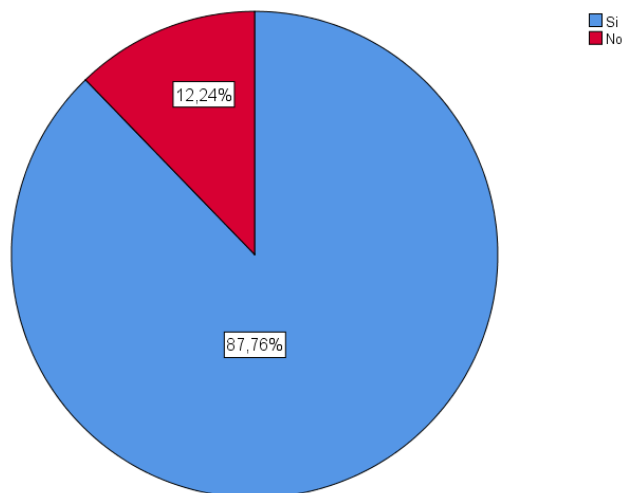

Nota. La figura da a conocer el porcentaje de respuesta en cuanto a la señalización interna y externa del museo.

Análisis: De los 384 turistas el 87,1% (n=337) mencionan que, la señalización interna y externa del espacio facilita la ubicación de las instalaciones; sin embargo, el 12,1% (n=47) consideran que hace falta más señalización en todos los lugares.

Interpretación: Del total de encuestados, en su mayoría, se evidencia que la señalización del convento de Santo Domingo, facilita el desenvolvimiento de los turistas al momento de adquirir un recorrido autoguiado (sin guía), por lo cual, las leyendas internos y externos están acorde a la imagen y conservación de los espacios, en donde no se puede incluir o modificar alguna pared o piso, ya que son íconos representativos de la historia y religiosidad de la ciudad de Quito.

Pregunta 12

Tabla 16

¿Qué servicios le gustaría que existiera en el museo?

		Frecuencia	Porcentaje	Porcentaje válido	Porcentaje acumulado
Válido	Acceso a la Biblioteca	94	24,3	24,5	24,5
	Recorridos teatrales	125	32,3	32,6	57,0
	Salas didácticas	99	25,6	25,8	82,8
	Acceso a la torre del reloj	36	9,3	9,4	92,2
	Visita a las criptas	30	7,8	7,8	100,0
	Total	384	99,2	100,0	

Nota. La tabla muestra los resultados de frecuencia y porcentaje de la doceava pregunta relacionada a los servicios que se pueden implementar en el museo.

Figura 12

¿Qué servicios le gustaría que existiera en el museo?

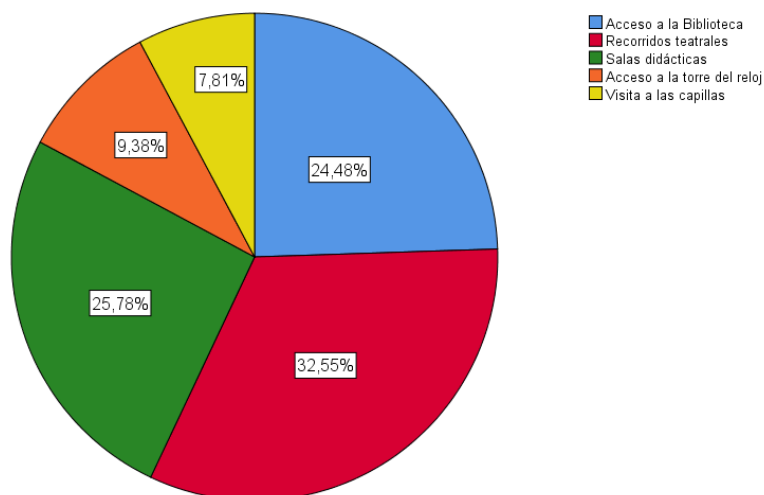

Nota. La figura da a conocer el porcentaje de respuesta en cuanto a los servicios que se podrían implementar en el museo.

Análisis: De los 384 turistas el 32,3% (n=125) mencionan que les gustaría que existiera el servicio de recorridos teatrales; sin embargo, el 25,6% (n=99) prefieren unas salas didácticas; no obstante, con el 24,3% (n=94) se inclinan por el acceso a la biblioteca; el 9,3% (n=36) prefieren el acceso a la torre de reloj; y finalmente, el 7,8% (n=30) desearían la visita a las criptas.

Interpretación: Del total de encuestados, en menor cantidad que representa la mayoría de respuestas, se ha considerado el servicio de recorridos teatrales, es uno de los servicios que se debería implementar, ya que estos permiten tener más relación con la época en donde se desarrollaba este tipo de religiosidad, además, con esta actividad se conoce el patrimonio histórico y sobre todo artístico (obras de arte como los cuadros en óleo sobre lienzo) del convento de Santo Domingo de Guzmán.

Pregunta 13

Tabla 17

¿Si se creara una ruta turística de todo el museo incluido el convento e iglesia, lo visitaría?

		Frecuencia	Porcentaje	Porcentaje válido	Porcentaje acumulado
Válido	Si	384	99,2	100,0	100,0
	Total	384	99,2	100,0	

Nota. La tabla muestra los resultados de frecuencia y porcentaje de la pregunta trece acerca de la ruta turística para el museo.

Figura 13

¿Si se creara una ruta turística de todo el museo incluido el convento e iglesia, lo visitaría?

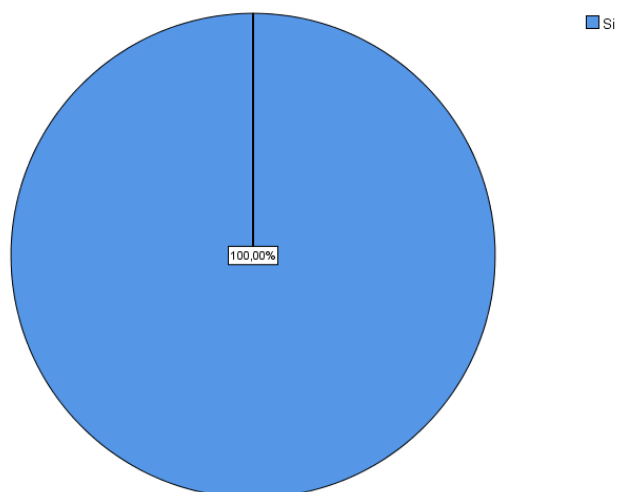

Nota. La figura da a conocer el porcentaje de respuesta en cuanto a la creación de una ruta turística para el museo.

Análisis: De acuerdo con la pregunta formulada, el 100% de encuestados que representa a los 384 han aceptado la creación de una ruta turística.

Interpretación: Del total de encuestados, en su totalidad, se ha aceptado el diseño de la ruta turística, en el que se incluya todos los espacios turísticos culturales-religiosos del museo Dominicano de Arte Fray Pedro Bedón y el convento de Santo Domingo de Guzmán, mismo que favorece a la motivación de visita por parte de los turistas nacionales y extranjeros. A su vez, esta ruta al ofrecer tres recorridos completos, permitiendo el acceso a lugares que no se han abierto al público, llamando el interés y curiosidad de los visitantes.

Pregunta 14

Tabla 18

¿A qué grupo de personas recomendaría visitar el Museo Dominicano de Arte Fray Pedro Bedón?

		Frecuencia	Porcentaje	Porcentaje válido	Porcentaje acumulado
Válido	Amigos	49	12,7	12,8	12,8
	Familia	126	32,6	32,8	45,6
	Estudiantes	96	24,8	25,0	70,6
	Parejas	82	21,2	21,4	91,9
	Profesionales en turismo	31	8,0	8,1	100,0
	Total	384	99,2	100,0	

Nota. La tabla muestra los resultados de frecuencia y porcentaje de la pregunta catorce acerca de recomendar a otras personas en visitar el museo.

Figura 14

¿A qué grupo de personas recomendaría visitar el Museo Dominicano de Arte Fray Pedro Bedón?

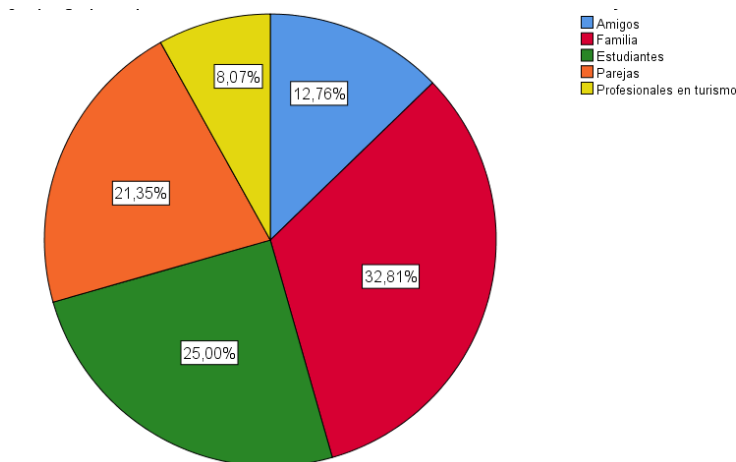

Nota. La figura da a conocer el porcentaje de respuesta en cuanto a la recomendación de visitar el museo.

Análisis: De acuerdo con la pregunta formulada, de 384 encuestados, el 32,6% (n=126) aseguran que recomendarían la visita al museo a sus familiares; el 24,8% (n=96) a estudiantes; el 21,2% (n=31) a las parejas; el 12,7% (n=49) a los amigos y finalmente, con el 8% (n=31) a los profesionales en turismo.

Interpretación: Del total de encuestados, con un menor porcentaje y siendo la mayoría de respuestas, se evidencia que la visita al Museo Dominicano de Arte Fray Pedro Bedón puede ser recomendado a las distintas familias de cualquier ciudad, al ser un museo que contiene gran espacio para la recreación en el tema cultural, se puede observar y visitar lugares muy atractivos, como es el caso de los interiores de las iglesias, cúpulas, refectorio, sacristía entre otros.

Pregunta 15

Tabla 19

¿En su opinión como fue la atención recibida en el museo?

		Frecuencia	Porcentaje	Porcentaje válido	Porcentaje acumulado
Válido	Excelente	15	3,9	3,9	3,9
	Muy buena	150	38,8	39,1	43,0
	Buena	123	31,8	32,0	75,0
	Regular	84	21,7	21,9	96,9
	Mala	12	3,1	3,1	100,0
	Total	384	99,2	100,0	

Nota. La tabla muestra los resultados de frecuencia y porcentaje de la pregunta quince acerca de la atención recibida en el museo.

Figura 15

¿En su opinión como fue la atención recibida en el museo?

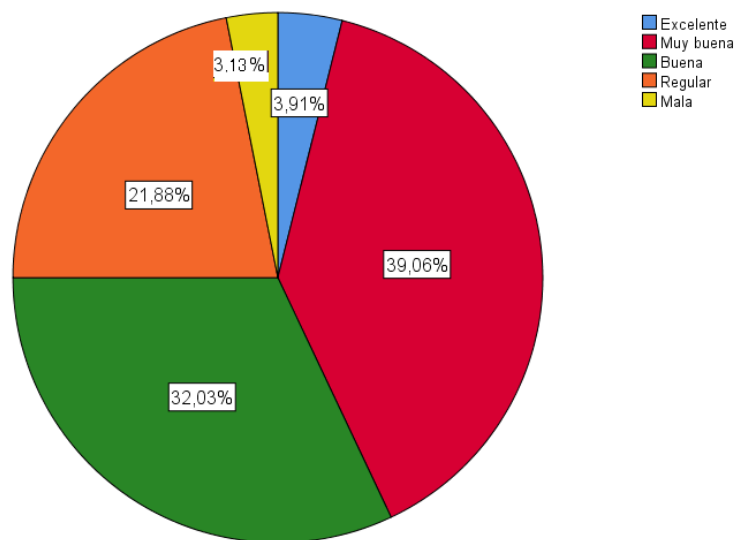

Nota. La figura da a conocer el porcentaje de respuesta en cuanto a la atención recibida en el museo.

Análisis: De acuerdo con la pregunta formulada, del 100% de encuestados que representa a 384 personas, el 38,8% (n=150) afirma que la atención recibida fue muy buena; el 31,8% (n=123) buena; el 21,7% (n=84) regular; el 3,9% (n=15) excelente, y el 3,1% (n=12) restante mala.

Interpretación: Del total de encuestados, en su mayoría, se evidencia que en el museo Dominicano de Arte Fray Pedro Bedón, la atención que se brinda a los visitantes es muy buena, siendo una calificación aceptable para la administración que está a cargo de los

espacios de exhibición de obras de arte religioso. Además, esta calificación engloba al profesionalismo que tienen los encargados del museo y sobre todo del guía que está disponible en cada recorrido, así como el tipo y la forma de brindar información.

Análisis general

De acuerdo con los resultados obtenidos, se puede afirmar que, la mayor parte de visitantes al museo Dominicano de Arte Fray Pedro Bedón son adultos de género femenino que oscilan en la edad de 26 a 35 años que tienen una instrucción de estudios primario, que se interesan por visitar lugares que tengan en exposición y exhibición diferentes objetos como cuadros, imágenes y lugares que en un momento fueron usados, en este caso por sacerdotes de tiempos remotos.

Además, se establece que visitan el Museo en pareja y tienen más accesibilidad para conocer nuevas manifestaciones culturales como las iglesias, donde los diseños arquitectónicos internos y externos tienen un gran valor simbólico de interés turístico. De esta manera, se obtuvo que, gran parte de turistas han visitado el Museo por primera vez por medio de familiares y amigos que conocen la existencia del mismo para realizar turismo religioso cultural.

Con el fin de conocer la exposición de arte mediante sus obras, objetos, libros, vestiduras, cuadros y espacios religiosos; se idéntica que el jardín del convento de Santo Domingo es uno de los atractivos turísticos culturales más atrayentes por los visitantes.

Por otro lado, se evidencia que la señalización del convento de Santo Domingo, facilita el desenvolvimiento de los turistas, sin embargo, consideran que, el servicio de recorridos

teatrales es una de las actividades que se debería implementar, ya que estos permiten tener más relación con la época colonial.

Por lo cual, la creación de la ruta turística, en el que se incluya todos los espacios turísticos culturales-religiosos del museo Dominicano de Arte Fray Pedro Bedón y el convento de Santo Domingo de Guzmán, ha sido aceptada. Y mediante aquello, recomendarían la visita a las familias.

Finalmente, se obtuvo que, en el museo Dominicano de Arte Fray Pedro Bedón la atención que se brinda a los visitantes es muy buena, calificación que engloba profesionalismo de la administración y guías.

Resultados de la entrevista

La entrevista está compuesta por un encabezado donde se detalla el propósito e indicaciones, seguido de las trece preguntas con el objetivo de adquirir información sobre el museo dominicano de arte "Fray Pedro Bedón" para fortalecer el turismo cultural en el cantón Quito provincia de Pichincha. Por lo tanto, las respuestas de los tres funcionarios representados por F1, F2 y F3, respectivamente, se presentan en la siguiente tabla.

Tabla 20*Resultados de la entrevista*

Resultados de la entrevista	
Interrogantes	Respuestas de los entrevistados
<p>1. ¿Qué cargo desempeña en el museo?</p>	<p>F1: Me encargo de la parte administrativa, claro que tiene un costo a la entrada del museo y eso hay que administrar para llevar un control y a la vez un registro.</p> <p>F2: Soy la persona que en realidad hace de todo no es que tengo una sola función trabajo de manera polivalente hago de vigilante como de limpieza, igual trato de dar un sumo cuidado a los cuadros y esculturas que hay.</p> <p>F3: Soy el guía turístico del museo, no es que sea de planta, pero me encargo de los recorridos y mi remuneración es de acuerdo con las propinas que los turistas entregan al final de recorrer las salas.</p>
<p>2. ¿Qué conocimientos tiene acerca del turismo cultural?</p>	<p>F1: Desde mi perspectiva el turismo cultural es una forma de entender el sector que ofrece bienes culturales naturales e históricos, actividades culturales y obras de arte</p>

Resultados de la entrevista

Interrogantes	Respuestas de los entrevistados
<p>2. ¿Qué conocimientos tiene acerca del turismo cultural?</p>	<p>contemporáneas, los resultados de las industrias culturales y algunos fenómenos socioeconómicos al servicio de los viajeros en forma de producto turístico. Es un término que abarca no sólo lo histórico sino también lo contemporáneo.</p> <p>F2: Es el turismo de fe que vende recorridos de interés especial, las expediciones históricas, las exposiciones.</p> <p>F3: El turismo cultural, especialmente es popular durante los periodos de vacaciones de verano, incluye la visita y contemplación de obras de arte, actividades culturales, resultados de la industria cultural yo considero que se refiere a un viaje que se conecta con lo histórico eso sería para mi turismo cultural.</p>
<p>3. ¿Considera que la ciudad de Quito cuenta con los recursos y atractivos suficientes para</p>	<p>F1: Considero que sí, porque ha tenido tantas nominaciones por ser uno de los centros históricos mejor conservados, cuenta con los recursos y atractivos suficientes</p>

Resultados de la entrevista

Interrogantes	Respuestas de los entrevistados
<p>potencializar el mercado turístico cultural?</p>	<p>por eso se debería seguir trabajando en potencializar el turismo cultural ya que es un importante detonante para aumentar la percepción y la competitividad de Quito, para contribuir a las economías locales y regionales, y para llevar el patrimonio natural e histórico al futuro con una conciencia cultural desarrollada.</p> <p>F2: Sabes que somos tan rico den cultura, costumbre, tradiciones, pero aún falta por aprovecharlos, por tantos años han permanecido sin reconocimiento y te hablo de museos que deberían abrir sus puertas y dar a conocer historia, datos, estilo de vida.</p> <p>F3: Desde mi postura Quito es uno de los destinos mayor visitados que ya está trabajando en potencializar cada rincón, obviamente tiene todo, servicios, atractivos y toda una variedad de oferta para el mercado turístico.</p>
<p>4. ¿Cree usted que el turismo cultural es la principal base</p>	<p>F1: Definitivamente, desde los datos del Banco Central o indicadores de turismo que se puede indican que el turismo cual sea su tipo como naturaleza o cultural en Quito contribuye</p>

Resultados de la entrevista

Interrogantes	Respuestas de los entrevistados
económica para la ciudad de Quito?	directamente un porcentaje significativo en el PIB nacional y del número total de empleos en el país.
	<p>F2: En turismo cultural en Quito ha pasado de un nivel de 1 de ser poco considerado a un 4 que significa que existe millones de llegadas de turistas internacionales por lo que las fuentes de ingreso económica han mejorado.</p> <p>F3: Quito vende historia un turismo cultural que especialmente el Centro histórico es una base de economía, aquí ingresan como beneficiarios tanto los prestadores de servicios como las mismas atracciones culturales, todos los elementos se unifican.</p>
5. ¿Qué lugares considera usted que sobresalen dentro del turismo cultural en la ciudad de Quito?	<p>F1: Para mí hay uno solo y es todo el Centro Histórico, esto abarca iglesias, museos y juegos tradicionales.</p> <p>F2: Las edificaciones son las que sobresalen, aquellos bienes patrimoniales.</p>

Resultados de la entrevista

Interrogantes	Respuestas de los entrevistados
<p>5. ¿Qué lugares considera usted que sobresalen dentro del turismo cultural en la ciudad de Quito?</p>	<p>F3: Lo que más llama la atención es el turismo cultural entorno al Centro Histórico eso es que sobresale.</p>
<p>6. ¿En su opinión, la difusión de los museos de arte religioso es relevante para contribuir al fortalecimiento del turismo cultural en la ciudad de Quito?</p>	<p>F1: Difundir los museos ayuda a fortalecer el turismo cultural y es una muy buena estrategia para promover Quito y así atraer más turistas interesados en el tema religioso.</p>
	<p>F2: La cultura y el turismo tienen una relación mutuamente beneficiosa que puede reforzar el atractivo y la competitividad de lugares de Quito y se puede promocionar los museos religiosos.</p>

Resultados de la entrevista

Interrogantes	Respuestas de los entrevistados
<p>6. ¿En su opinión, la difusión de los museos de arte religioso es relevante para contribuir al fortalecimiento del turismo cultural en la ciudad de Quito?</p>	<p>F3: El turismo cultural, ayuda a promover los museos ya que este tipo de turismo ha crecido rápidamente en los últimos años por las mismas razones han provocado el crecimiento del turismo en general, como el aumento del tiempo de ocio, la mayor renta disponible, el desarrollo de los paquetes culturales y el incremento de la movilidad debido al aumento de la propiedad de automóviles.</p>
<p>7. ¿El museo en el cual presta sus servicios cuenta con el apoyo de alguna entidad privada o pública?</p>	<p>F1: Apoyo como tal de las partes, pero las instituciones privadas como agencias viajes son como ese líder de apoyo que define una cultura encarnando valores y fomentando normas, esas empresas ayudan a difundir la cultura de Quito.</p> <p>F2: Me atrevo a decir que el apoyo es fuerte de la entidad privada, ya que existen personas que comparten la idea de potencializar el turismo cultural religioso.</p>

Resultados de la entrevista

Interrogantes	Respuestas de los entrevistados
<p>7. ¿El museo en el cual presta sus servicios cuenta con el apoyo de alguna entidad privada o pública?</p>	<p>F3: La empresa pública es la que menos participación tiene si no es presupuesto, financiamiento y asuntos políticos no apoyan, mejor los prestadores de servicios, los guías, empresas privadas como operadoras, agencias de viajes se han unido para trabajar por el crecimiento de este sector.</p>
<p>8. ¿El museo cumple arquitectónicamente con las necesidades de los turistas (accesibilidad)?</p>	<p>F1: Sí cumple con la señalética y recorridos trazados que ayuda a los turistas a descubrir su patrimonio y mostrarlo a los visitantes.</p> <p>F2: Respecto a la accesibilidad, si hay acceso tanto a la parte interna como externa del museo, esto se trata de un servicio que impulsa el crecimiento económico ya que el medio de transporte también se beneficia.</p> <p>F3: Es parte elemental de promover un atractivo que cuente con la accesibilidad y eso es lo que, si dispone el museo, hay que innovar los equipamientos como la señalética en algunos lugares que no hay acceso, en fin, sí cuenta y eso es lo más importante.</p>

Resultados de la entrevista

Interrogantes**Respuestas de los entrevistados**

9. ¿El museo cuenta con personal capacitado y profesional para realizar la guianza a los turistas?

F1: El personal es voluntario la mayoría de los casos son pasantes que ayudan en la guianza, suelen a veces firmar un contrato voluntario y así es la manera cómo se les ayuda, están capacitados porque se les da un guión para que lo lean y estudie adecuadamente.

F2: Efectivamente, cuentan con personas que saben más del área cultural sé que receptan pasantes más de la rama de museología ellos están capacitados para este tipo de trabajaos.

F3: Es interesante mencionar que el personal se encuentra capacitando, porque yo soy el guía y cada día me retroalimento trato de leer más, profundizar y no solo en lo que me gusta sino en autores que igual refutan algunas historias, de igual forma soy detallista en analizar las esculturas, considero que me estoy capacitando como profesional.

Resultados de la entrevista

Interrogantes

Respuestas de los entrevistados

10. ¿Se han establecido acciones para estar a la vanguardia del servicio frente al escenario del Covid-19?
- F1: Cómo toda industria es el tema del protocolo de bioseguridad, al ingresar los turistas deben mantener el distanciamiento, el uso obligatorio de mascarilla, la desinfección como tal y respetar el aforo permitido por sala.
- F2: Si se ha innovado todo bajo el protocolo establecido no solo por turistas sino por las personas que viven aquí, recordemos que son los dominicanos y tienen una edad avanzada y tenemos que cuidar de ellos, por eso la desinfección es clave.
- F3: Como guía se ha hecho caso omiso a las acciones hay que estar en este tiempo pendiente de la desinfección, el uso de a mascarilla y para mí lo esencial el distanciamiento social.
-
11. ¿Qué aspectos considera usted que se debe mejorar en
- F1: Sería bueno que primero autoricen el acceso a ciertos sitios que no están expuestos al público, sé que es su valor e historia, pero debería para tener mayor afluencia de turistas.
-

Resultados de la entrevista

Interrogantes

Respuestas de los entrevistados

el museo para que sea más visitado?

F2: El museo debe mejorar es el personal, debido a que es escaso entre semanas no hay guías, de igual manera sé que no cuenta con el presupuesto para un guardia de seguridad, pero si hay cámaras, habría que considerar el valor de las piezas de arte que hay.

F3: Dotar de personal, pero aquel que sea apasionado por la guianza y la museología, eso llevara amar la profesión y brindar un servicio de excelencia. Asimismo, sería bueno integrar algunos rincones que no tiene acceso el turista como es la torre del reloj.

12. ¿Cree usted que al crearse una ruta turística del museo tendría más flujo de turistas?

F1: Normalmente, las rutas del museo se destacan por estar rodeada de lugares considerados, por alguna razón, de valor. Así, se espera que incrementen los viajeros y recorran la ruta turística para ver lugares de importancia religiosa y cultural.

Resultados de la entrevista

Interrogantes	Respuestas de los entrevistados
<p>12. ¿Cree usted que al crearse una ruta turística del museo tendría más flujo de turistas?</p>	<p>F2: En definitiva, las rutas ayudan a que se integren varios puntos de atracciones, debido a que pueden ser notables por sus características históricas o por proporcionar acceso a un importante sitio del patrimonio cultural o histórico.</p> <p>F3: La ruta va a atraer no solo a turistas nacionales sino a extranjeros interesados en conocer la cultura e historia ecuatoriana.</p>
<p>13. ¿Cómo administrador qué aspectos podría destacar del museo?</p>	<p>F1: Puedo destacar que el museo dominicano es un instrumento importante para preservar la memoria cultural de los quiteños, por eso resalto el patrimonio material e inmaterial donde el objetivo como administrador es salvaguardia y difundir la información cultural.</p> <p>F2: El museo es un lugar de conexión entre el pasado, el presente y el futuro por eso destaco las esculturas, las cupulas, los cuadros, porque mirar al pasado significa conocer lo que se hizo para mejorar los mecanismos que pueden influir en el presente, de modo que se pueda disponer de nuevos</p>

Resultados de la entrevista

Interrogantes	Respuestas de los entrevistados
13. ¿Cómo administrador qué aspectos podría destacar del museo?	<p>conocimientos y técnicas para la sostenibilidad de las generaciones futuras.</p> <p>F3: El museo, al ser nombrado una institución de la memoria se destaca por presentar algunas acciones museológicas como recoger, registrar, catalogar, clasificar, registrar y salvaguardar objetos que representan testimonios históricos que contextualizan una época, hechos, vidas y cotidianidades, reflejando, de esta manera.</p>

Nota. La tabla muestra los resultados del cuestionario de la entrevista a los funcionarios del museo dominicano de arte "Fray Pedro Bedón".

Capítulo V

Propuesta

En este capítulo se da conocer el proceso de implementación de la ruta turística a través de la Metodología del Diseño de Rutas Turísticas para el museo dominicano de arte "Fray Pedro Bedón" a fin de fortalecer el turismo cultural.

Fases de la propuesta

La propuesta se desarrolla mediante las 4 Fases de:

- 1) Estructuración de la ruta
- 2) Determinación y selección de los servicios a incluir en la ruta turística
- 3) Determinación de los costos y gastos de operación
- 4) Determinación de los precios y beneficios netos de operaciones.

Fase 1: Estructuración de la ruta

En esta primera sección para el diseño de la Ruta Turística, se establecen los puntos clave para su diseño, identificando aquellos atractivos internos que contiene el museo, de los cuales se clasifican para seleccionar aquellos de mayor y menor interés. Por otro lado, se desarrolla el diagnóstico de la infraestructura de todas las instalaciones, mismos que deben ser aptas para su uso. A su vez, se establece un recorrido para cada zona o sección que contiene el museo conjuntamente con el convento, iglesia, cúpulas y campanario. Y finalmente, se establece un recorrido interno, que será de interés para el turista.

De esta manera, a continuación, se presenta cada uno de los puntos anunciados:

Inventario de los atractivos turístico. El inventario de los atractivos turísticos puede definirse como aquellos lugares de interés o lugares importantes que están a disposición de los turistas, y están categorizados o jerarquizados mediante su uso, accesibilidad, aforo, estado de conservación, entre otros. En tal virtud, para el desarrollo de la Ruta Turística para el museo Dominicano de Arte Fray Pedro Bedón, se ha identificado los siguientes recursos turísticos culturales:

Tabla 21

Recursos turísticos culturales del Museo Dominicano de Arte Fray Pedro Bedón

Atractivos internos	<ul style="list-style-type: none"> • Convento Santo Domingo • Museo de arte religioso • Colegio y Convictorio “San Fernando” • Refectorio • Sacristía • Iglesia • Claustro principal (jardín) • Capilla de Santa Rosa de Lima • Museo pequeño • Capilla de la Santísima Virgen de Pompeya • Capilla de la virgen del Rosario • Cúpulas • Campanario • Biblioteca • Salas de reuniones • Antiguos salones de clase para la formación de seminaristas • Cuartos de residencia de los alumnos • Criptas • Torre de reloj
----------------------------	--

Nota. La tabla muestra los recursos turísticos culturales del museo dominicano de Arte Fray Pedro Bedón. Tomado a partir de Vargas (2005).

Clasificación de los atractivos. De acuerdo con los recursos turísticos culturales, la demanda y el interés sobre el museo Fray Pedro Bedón, se han seleccionado aquellos lugares que serán de gran beneficio para el diseño de la Ruta Turística. Aquellos recursos turísticos culturales, están combinados, es decir, que algunos tienen acceso al público y otros no. Por ello, como se había mencionado en el primer apartado de la investigación, se pretende incorporar aquellos que no están disponibles para formar parte del recorrido y generar al museo un valor diferenciador.

De esta manera, la clasificación queda de la siguiente forma:

Tabla 22

Recursos turísticos culturales del Museo Dominicano de Arte Fray Pedro Bedón

Recursos turísticos culturales		
Con acceso al público	Sin acceso al público	Recursos que formarán parte de la ruta turística
Convento Santo Domingo		X
Museo de arte religioso		X
Colegio y Convictorio “San Fernando”		X
Refectorio		X
Sacristía		X
Iglesia y Capilla de la virgen del Rosario		X
Claustro principal (jardín)		X
	Capilla de Santa Rosa de Lima	X
	Museo pequeño	X
Capilla de la Santísima Virgen de Pompeya		X
Cúpulas		X
	Campanario	X
	Biblioteca	X
	Salas de reuniones	X
	Antiguos salones de clase para la formación de seminaristas	X

Recursos turísticos culturales		
Con acceso al público	Sin acceso al público	Recursos que formarán parte de la ruta turística
	Cuartos de residencia sacerdotes	X
	Criptas	X
	Torre de reloj	X

Nota. La tabla muestra los recursos turísticos culturales aptos para la ruta turística. El color negro significa que son aptos para su visita y el color rojo espacios restringidos.

Como se puede evidenciar, los recursos turísticos culturales están conformado por 16 lugares internos, mismos que conforman el Convento de Santo Domingo de Guzmán, el colegio San Fernando y el museo Fray Pedro Bedón, de los cuales se pretende establecer la ruta turística. Sin embargo, de la totalidad de lugares tres no han sido seleccionados, esto se da porque son lugares netamente restringidos a turistas, por lo que son usados por los padres que residen aún en las instalaciones del convento, y para respetar su privacidad se han omitido dentro de la investigación.

Diagnóstico de la infraestructura de la zona. De acuerdo con los puntos de interés señalados en la sección anterior, se establece un diagnóstico de la infraestructura interna y externa de los tres lugares a ser incluidos en la ruta turística (Convento de Santo Domingo de Guzmán, el colegio San Fernando y el museo Fray Pedro Bedón). En tal sentido, se inicia con un análisis interno de la infraestructura para seguido establecer estrategias a corto y mediano plazo:

Tabla 23

Análisis interno de la infraestructura del lugar de estudio

Fortalezas	Debilidades
<ul style="list-style-type: none"> • Posee espacios amplios para la visita de turistas. • Salas y pasillos limpios • Servicios higiénicos en buen estado. • Conservación de los lugares como el refectorio. 	<ul style="list-style-type: none"> • Inaccesibilidad para personas con discapacidad. • Falta de mantenimiento en la entrada al museo (recepción). • Deterioro de paredes (pintura) • Falta de señalética para la visita autoguiada. • Falta de seguridad en el piso para el acceso a las cúpulas (resbaladizo)

Nota. Análisis interno de la infraestructura del lugar de estudio

Tras haber identificado las fortalezas y debilidades de la infraestructura, se procede a establecer posibles estrategias a corto y mediano plazo, que serán en beneficio del museo en estudio. Para lo cual, se toma como referencia las debilidades expuestas.

Estrategias:

- Implementar cédulas en el sistema de lecto-escritura Braille para las obras de arte, que beneficien a los visitantes con discapacidad audiovisual.
- Diseñar la señalética para el servicio de la visita autoguiada en los lugares donde lo requiera.
- Realizar trabajos de restauración al interior del convento (paredes) para una mejor presentación al turista.

- Implementar material antideslizante en la zona de tránsito en la parte de las cúpulas de la iglesia central, con el fin de evitar accidentes.
- Brindar mantenimiento y restauración a las pinturas y murales que se encuentran en todas las instalaciones del museo y convento.

Ruta para la zona. Las rutas que se ha propuesto dentro del museo Dominicano de Arte Fray Pedro Bedón están divididas en tres recorridos. Las cuales, integran aquellos recursos turísticos culturales seleccionados en la tabla 6 que a continuación se presentan:

Recorrido 1:

- Visita a la capilla de Santa Rosa de Lima (entrada principal del museo).
- Recorrido por las tres primeras salas del museo de arte religioso.
 - Primera sala: Obras de arte (pinturas)
 - Segunda sala: Esculturas de arte religioso
 - Tercera sala: objetos religiosos (libros corales, vestimenta, crucifijos, custodias, etc.)
- Recorrido por las instalaciones del Colegio San Fernando
- Recorrido por la cuarta sala que corresponde al refectorio.
- Visita a la capilla de la Santísima Virgen de Pompeya.

Recorrido 2:

- Visita a la sacristía ubicada en el ala derecha de la iglesia.
- Recorrido por el coro alto de la iglesia (visualización del artesonado de la iglesia).
- Recorrido por el altar mayor de la iglesia.
- Visita a la capilla de la Virgen del Rosario.
- Recorrido por la biblioteca del convento.

Recorrido 3:

- Visita por la primera sala del museo de arte religioso (Obras de arte (pinturas))
- Por el claustro principal (jardín) y visualización de las obras exteriores (pinturas).
- Visita a las cúpulas de la iglesia.
- Vista a la torre de reloj y campanario.
- Breve recorrido por las criptas ubicadas en la parte baja de la iglesia central.

Los tres recorridos expuestos, toman en cuenta los recursos turísticos culturales del Convento de Santo Domingo de Guzmán, el colegio San Fernando y el museo Fray Pedro Bedón, para lo cual se los denominará:

- **Recorrido 1:** “Conociendo el arte religioso”
- **Recorrido 2:** “Historia y actualidad del convento Santo Domingo de Guzmán”
- **Recorrido 3:** “Secretos de Santo Domingo”

Para tener una visualización de los tres recorridos, a continuación, se presenta el mapa general con sus respectivos puntos de referencia:

Figura 9

Mapa general de los tres recorridos

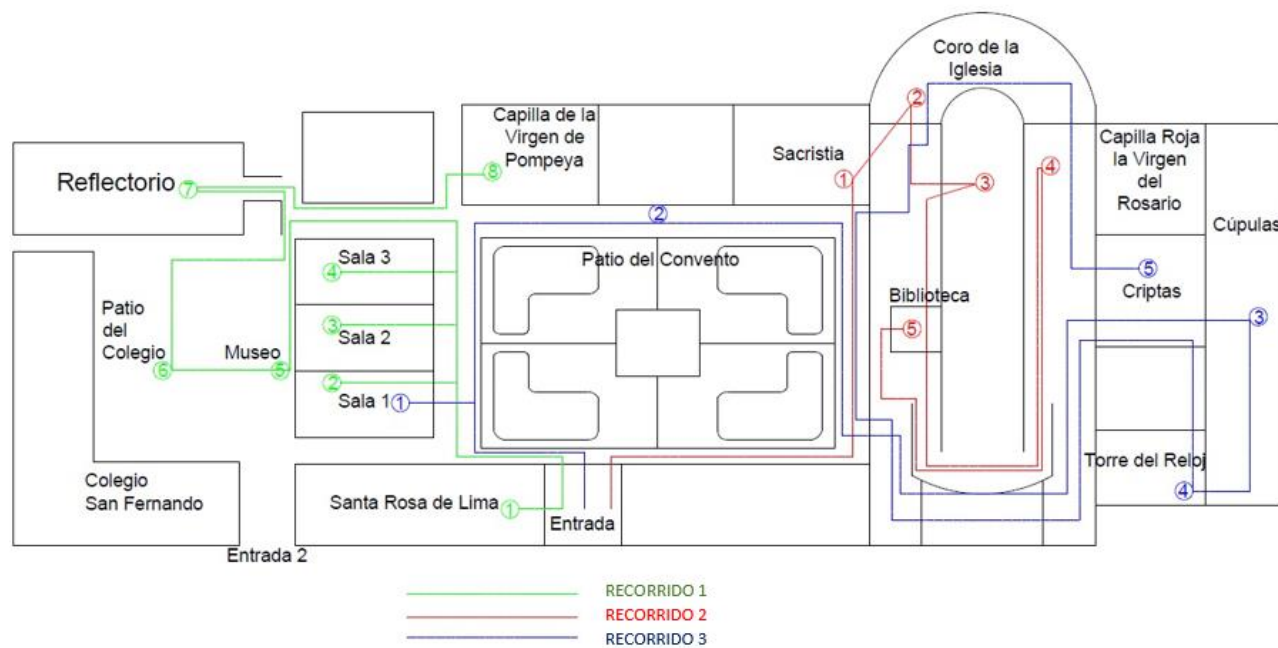

Nota. La figura muestra el recorrido de los tres recorridos para el museo dominicano de arte "Fray Pedro Bedón".

A su vez, para que los tres recorridos puedan ejecutarse mediante un público objetivo, se ha identificado el perfil del cliente, que consta de las siguientes características:

Tabla 24*Perfil del cliente*

Perfil del cliente			
Datos sociodemográficos			
Origen	Nacional Extranjera	Género	Masculino Femenino
Edad	De todas las edades	Estado civil	Solteros Casados Entre otros
Ocupación	Empleados Estudiantes Sin empleo	Nivel de estudios	Primario Secundario Superior
Datos socioeconómicos			
Gasto y distribución	Gasto diario \$20 aprox.	Ingresos económicos	Menos de \$425,00 Mas de \$425,00
Medios de planificación	Referencias familiares y redes sociales	Forma de viaje	Familia, amigos y pareja
Motivación			
Interés de visita	Cultura Turismo Arte Estudios	Organización de la visita	Organización personal de la visita
Lugares visitados	Museos Centros contemporáneos Iglesias	Valoración de la experiencia de la visita	Positivos: arquitectura y arte religioso Negativos: Contaminación y tráfico

Nota. La tabla muestra el perfil del cliente para las rutas turísticas internas dentro del museo.

Puntos. Por otro lado, se establecen los puntos de salida, parada, y llegada de los recorridos, donde se ha tomado en cuenta los siguientes:

Tabla 25*Puntos de salida, parada y llegada de las rutas*

Recorrido	Salida	Parada	Llegada
Uno: "Conociendo el arte religioso"	La recepción del Museo Dominicano de Arte Fray Pedro Bedón	Canchas del Colegio San Fernando	Capilla de la Virgen de Pompeya
Dos: "Historia y actualidad del convento Santo Domingo de Guzmán"	Entrada de la sacristía de la iglesia principal	Capilla de la Virgen del Rosario	Biblioteca del convento
Tres: "Secretos de Santo Domingo"	Entrada al museo pequeño	Cúpulas de la iglesia principal	Jardín del convento

Nota. La tabla muestra los puntos de salida, parada y llegada de las rutas turísticas internas en el museo y convento de Santo Domingo de Guzmán.

Rutas alternativas. El museo al poseer recursos turísticos culturales altamente potenciales, se puede diseñar recorridos alternativos, con respecto a las paradas intermedias. Es decir, se pueden adaptar otras rutas dependiendo el perfil del visitante (niños, jóvenes, adultos, adultos mayores).

En tal virtud, se han identificado dos alternativas:

Figura 10

Alternativas de otras rutas turísticas

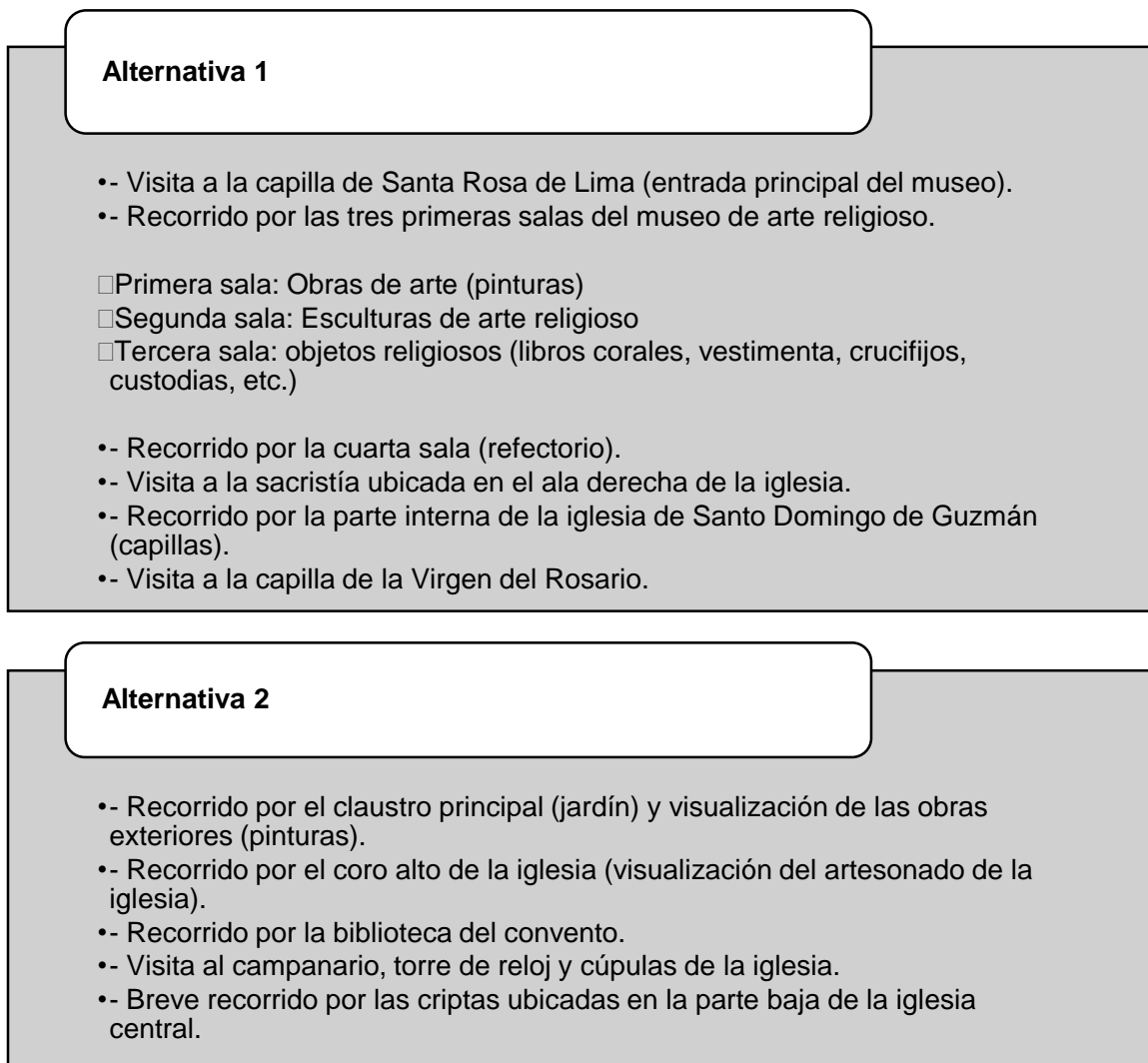

Nota. La figura muestra las dos alternativas de otras rutas turísticas internas en el museo y convento de Santo Domingo de Guzmán.

Las dos rutas alternativas expuestas, también pueden funcionar y ser adaptadas de acuerdo al tiempo que tiene el visitante para su recorrido por el Museo y Convento, dado que,

gran parte de turistas disponen de un aproximado de 45 a 60 minutos para recorrer un atractivo.

Recorrido interno de interés. En este punto, se plantea un recorrido interno de aquellos lugares que no han sido abiertos al público, tal es el caso de los atractivos turísticos culturales exhibidos en la tabla 6. Estos son:

1. Museo pequeño
2. Capilla de Santa Rosa de Lima
3. Biblioteca
4. Torre de reloj
5. Campanario
6. Criptas

De esta manera, se opta por realizar una nueva ruta que podría ser la visita de los nueve lugares descritos en la Tabla 22, siempre y cuando se integren los demás atractivos turísticos culturales del Convento de Santo Domingo de Guzmán, el colegio San Fernando y el museo Fray Pedro Bedón.

Fase 2: Determinación y selección de los servicios a incluir en la ruta turística

La segunda fase que presenta la Metodología del Diseño de Rutas Turísticas para el museo dominicano de arte "Fray Pedro Bedón" indica el análisis de cinco servicios complementarios para implementar la Ruta Turística. Estos son: transporte, alojamiento, alimentación, servicio de guías y visitas, actividades recreativas, entre otras.

En este contexto, se analiza como primer ítem al:

Transporte. La ruta turística implementada no contará con el servicio de transporte, ya que, la propuesta estará centrada netamente en las instalaciones del museo Dominicano de Arte Fray Pedro Bedón y convento de Santo Domingo de Guzmán. Donde se realizará un recorrido a pie.

En ese marco, los turistas inician su recorrido desde la recepción (boletos), tal como se mostró en la tabla 9.

Alojamiento. Asimismo, este servicio no cuenta con alojamiento, puesto que, la ruta se desarrollará en un solo día. Y no requiere que los visitantes pernocten para continuar con la visita a las tres secciones (Convento de Santo Domingo de Guzmán, el colegio San Fernando y el museo Fray Pedro Bedón).

Alimentación.

En cuanto al servicio de alimentación, en el recorrido dentro del museo no se permite alimentos, por lo cual, también queda fuera del alcance de los prestadores de servicios. Dado que, al ser un recorrido no mayor de un día no se amerita de desayuno, almuerzo o cena. Sin embargo, al establecerse la ruta turística fin de fortalecer el turismo cultural, en el museo Dominicano de arte "Fray Pedro Bedón", se plantea como iniciativa la incorporación de un box lunch o refrigerio a mitad del recorrido, este refrigerio puede ser considerado como parte del servicio de alimentación.

Además, de manera general, los productos o alimentos que pueden integrar el box lunch puede ser:

- Una botella de agua o un jugo de frutas.
- Una fruta (manzana)

- Una barra de chocolate
- Un paquete de galletas

Servicio de guías y visitas. El servicio de guías es fundamental para el recorrido por las instalaciones del museo Dominicano de arte "Fray Pedro Bedón", el Colegio San Fernando y el convento de Santo Domingo de Guzmán. Debido a lo cual, se contará con un guía que cumpla la función de dar a conocer las obras de arte religiosas, capillas, refectorio, iglesia central, cúpulas, campanario, biblioteca, entre los demás atractivos turísticos culturales internos del convento. Este guía será bilingüe (español - inglés) dado que en el perfil del turista exhibido en la tabla 8 se cuenta con visitantes nacionales e internacionales.

No obstante, también se contará con una visita autoguiada, es decir, el visitante o turista tendrá la opción de recorrer el lugar sin la compañía de un guía. Este servicio se puede fortalecer con las estrategias señaladas en la tabla 7.

Actividades recreativas. Entre las actividades recreativas, solamente se cuenta con el recorrido por el jardín ubicado en el claustro principal del convento, lugar donde se puede descansar o realizar alguna actividad extra, siempre y cuando se desarrolle de una manera silenciosa para no interrumpir las actividades diarias de los padres o curas que residen en el lugar.

Otras actividades. Como actividades complementarias y opcional de los visitantes, es participar en la misa en que se desarrolla cada hora en la iglesia central, lugar donde acuden fieles de Santo Domingo de Guzmán, y tienen un momento de oración. Sin embargo, esta es una de las actividades que queda a disposición de los turistas, dado que, no todos se inclinan a la religión católica y no siempre disponen de tiempo suficiente para esta actividad.

Fase 3: Determinación de los costos y gastos de operación

Costos fijos. Los costes fijos consisten en todos los gastos que la empresa tiene que soportar independientemente del volumen de producción. Por ejemplo, en la ruta turística se establecen como costes fijos el alquiler del transporte (bus) y el guía, pero como se ha establecido en el apartado anterior (Etapa 2) acerca de la determinación y selección de los servicios a incluir en la ruta turística, los servicios de transporte y no se incluye, y en el caso de la guianza, el museo Dominicano de Arte Fray Pedro Bedón cuenta con este servicio, que se incluye en el costo de la entrada.

De esta manera, los costos fijos no incluyen ningún valor.

Costos variables. Los costes variables aumentan cuando aumentan las ventas y la producción y disminuyen cuando disminuyen los volúmenes de ventas y producción. En resumen, los costes variables, las ventas y los volúmenes de producción aumentan y disminuyen en el mismo porcentaje. De esta manera, en este punto integran los servicios que se brindan en la ruta turística:

Tabla 26

Costos variables

Costos Variables				
Detalle	Valor Unitario	N° de días	N° de pax	Total
Alimentación (Box Lunch)	2	1	10	20
Entrada al museo adultos	3	1	10	30
Entrada al museo niños	1	1	10	10
TOTAL C.V.				60

Nota. La tabla muestra los costos variables que integra la ruta turística en el museo Dominicano de Arte Fray Pedro Bedón.

Como se evidencia en la tabla 25, se incluyen solamente tres tipos de costos variables, de los cuales se ha determinado un número de 10 paxs, dado que, es un número apropiado para que el grupo capte la información y el guía brinde información en donde todos puedan escuchar adecuadamente, además, es un grupo manejable.

Gastos generales. En los gastos generales, se establecen aquellos costos que están fuera de los establecidos en los fijos y variables. Sin embargo, en este punto no se han implementado otros gastos, dado que toda la ruta para el museo dominicano de arte "Fray Pedro Bedón" se desarrolla dentro de sus instalaciones y no se amerita de otros servicios como los ya mencionados.

Imprevistos. Los imprevistos es el valor que se obtiene de los costos fijos y costos variables, al cual se le incluye un porcentaje de 10% para garantizar el cumplimiento del servicio. En tal virtud, a continuación, se presenta el cálculo de imprevistos:

$$\text{Imprevistos} = CF + CV * 0,10$$

$$\text{Imprevistos} = 0 + 60 * 0,10$$

$$\text{Imprevistos} = 6$$

En este valor de imprevistos, puede incluirse cualquier percance que se suscite en el recorrido de la ruta turística, como ejemplo, si algún visitante tiene complicaciones de salud (fiebre, presión baja, etc.) y este valor de \$6,00 cubre lo que sería algún medicamento para poder estabilizar a la persona.

Presupuesto total. El presupuesto total incluye aquellos valores que se harán gasto durante todo el recorrido del museo (ruta turística) lo cual muestra un valor límite más no un promedio del valor. En efecto, a continuación, se presenta el presupuesto:

Tabla 27*Presupuesto total*

Detalle	Valor Unitario	N° de días	N° de pax	Total
Bus	\$ 0,00	1	10	\$ 0,00
Guía	\$ 0,00	1	10	\$ 0,00
Costos Variables				
Alimentación (Box Lunch)	\$ 2,00	1	10	\$ 20,00
Entrada al museo adultos	\$ 3,00	1	10	\$ 30,00
Entrada al museo niños	\$ 1,00	1	10	\$ 10,00
Imprevisto				
Imprevistos	\$ 6,00	1	10	\$ 60,00
Total, Presupuesto				\$ 120,00

Nota. La tabla muestra el presupuesto total que integra la ruta turística en el museo de Arte Dominicano de Arte Fray Pedro Bedón.

Fase 4: Determinación de los precios y beneficios netos de operaciones

Cálculo tarifa por persona. De acuerdo con los valores expuestos, se establece el cálculo de la tarifa por persona (pax) es decir, por visitante al Museo de Arte Dominicano de Arte Fray Pedro Bedón mediante la Ruta Turística cultural. Y se ha obtenido lo siguiente:

Tabla 28*Presupuesto total*

Detalle	Valor Unitario	N° de días	N° de pax	Total
Bus	\$ 0,00	1	10	\$ 0,00
Guía	\$ 0,00	1	10	\$ 0,00
Costos Variables				
Alimentación (Box Lunch)	\$ 2,00	1	10	\$ 20,00

Entrada al museo adultos	\$ 3,00	1	10	\$ 30,00
Entrada al museo niños	\$ 1,00	1	10	\$ 10,00
Imprevisto				
Imprevistos	\$ 6,00	1	10	\$ 60,00
Total, Presupuesto				\$ 120,00
12% IVA				\$ 14,40
Sub Total				\$ 134,40
10% Margen de utilidad				\$ 12,00
Total				\$ 146,40
Precio por pax.				\$ 14.64

Nota. La tabla muestra la tarifa por persona que visitarán que recorrerán la ruta turística en el museo de Arte Dominicano de Arte Fray Pedro Bedón.

Determinación del beneficio neto. Finalmente, la implementación de la Ruta Turística a través de la Metodología del Diseño de Rutas Turísticas para el museo dominicano de arte "Fray Pedro Bedón" fortalecerá el turismo cultural en la ciudad y para ello, se ha determinado el beneficio neto que se obtendrá con esta propuesta, siendo la diferencia o la resta de los ingresos y gastos; obteniendo lo siguiente:

Ingresos: \$146,40

Gastos: \$ 120,00

$$\text{Beneficio Neto} = \text{Ingresos} - \text{Gastos}$$

$$\text{Beneficio Neto} = 146,40 - 120$$

$$\text{Beneficio Neto} = \$ 26,40$$

El cálculo muestra el resultado del beneficio neto de la ruta turística cultura, y se alude que, mediante la implementación de esta se obtendrá \$26,40.

Conclusiones

De acuerdo con la investigación desarrollada y sus resultados, se ha llegado a las siguientes conclusiones:

- El turismo cultural involucra conscientemente el arte y cultura en el sentido más amplio, ya sea la cultura de otros pueblos, los monumentos o los eventos artísticos, por ello, al estudiar al museo dominicano de arte "Fray Pedro Bedón" se ha fortalecido de manera directa la participación del turismo cultural en el cantón Quito provincia de Pichincha, a través de actividades que engloban el arte religioso del convento de Santo Domingo y la escuela Quiteña de Arte que aporta con obras pictóricas y escultóricas.
- Se ha determinado mediante las generalidades del área de estudio y la búsqueda de información que el museo Dominicano de Arte Fray Pedro Bedón, posee recursos turísticos culturales altamente potenciales, pero que no son aprovechados en su totalidad, puesto que, al no encontrarse adaptados al turismo accesible, da a denotar que no existe una gestión turística, lo que ha ocasionado que turistas nacionales como extranjeros no se interesen por visitarlo.
- El desarrollo del marco teórico ha sustentado adecuadamente el análisis de las variables como es el Museo dominicano y Turismo cultural, puesto que, ha permitido introducir la literatura y las teorías esenciales sobre el tema, explicando los términos clave que forjó una base de investigación para responder las necesidades del estudio. Por ende, la creación de este marco ayudó a insertar las cuestiones planteadas, bajo un contexto que, por un lado, definió el campo de análisis y, por otro, legitimó la exploración de estas cuestiones en mayor profundidad.

- Se concluye además que, tras el análisis de la situación actual por medio de la Metodología para el diagnóstico de Museos y la Guía Metodológica para la Jerarquización de Atractivos y Generación de Espacios Turísticos del Ecuador, han permitido conocer los aspectos reales del área de intervención, identificando que el Museo Dominicano de Arte Fray Pedro Bedón, cuenta con 19 recursos turísticos culturales, de los cuales, nueve están restringidos a los turistas, y de los 10 restantes no cuentan con accesibilidad para personas con discapacidad y no poseen señalética para la visita autoguiada. Sin embargo, tiene espacios amplios para el recorrido, servicios sanitarios en buen estado, al igual que el Refectorio, lugar que se encuentra muy bien conservado ante la visita y uso para eventos múltiples.
- Por medio de la metodología aplicada bajo el enfoque mixto, de tipo documental-de campo y nivel exploratorio, se da a conocer que, el museo dominicano de arte "Fray Pedro Bedón" ubicado en el cantón Quito provincia de Pichincha, atrae turistas que se interesan por visitar lugares que contengan en exposición y exhibición diferentes objetos como cuadros, imágenes y lugares que en un momento fueron usados. Por lo que, se ha determinado también que, los diseños arquitectónicos internos y externos tienen un gran valor simbólico de interés, de esta manera, los datos fueron obtenidos por medio de la técnica de la encuesta y entrevista.
- Para implementar la ruta turística y fortalecer el turismo cultural en el museo dominicano de arte "Fray Pedro Bedón", se ha hecho uso de la Metodología del Diseño de Rutas Turísticas, misma que consta de cuatro fases que va desde la estructuración de la ruta y finaliza con la determinación de los precios y beneficios netos de operaciones. Esta metodología ha contribuido a establecer tres recorridos internos para el museo, en la cual, se incluyen aquellos recursos turísticos culturales que no han sido abiertos al público,

brindando así mayor interés por parte de los visitantes en conocer el arte religioso, historia y secretos del Convento de Santo Domingo de Guzmán.

Recomendaciones

Por medio de las conclusiones establecidas, se han determinado las siguientes recomendaciones:

- Es importante que en el Museo, se establezca una nueva gestión administrativa que involucre la participación de aquellos recursos turísticos culturales que no han sido abiertos al público para los recorridos, como es el caso de la torre reloj del convento, las criptas, el balcón de la tercera etapa del convento, la capilla del antiguo colegio perteneciente al museo, la capilla de la Virgen de Pompeya, la capilla escondida de Lima y la biblioteca; tras la apertura y el acceso a visitantes a estos lugares, se fortalecerá con mayor ímpetu el turismo cultural en el lugar.
- Es necesario que, dentro del Museo Dominicano de Arte Fray Pedro Bedón, se adecúe de manera óptima los accesos a las salas e instalaciones del convento, para que durante el recorrido puedan ingresar y conocer el arte religioso y cultural aquellas personas que usan silla de ruedas, esta acción generaría al lugar un valor diferenciador.
- Se recomienda que, el administrador del Museo se interese más en buscar estrategias de conservación y revalorización de los espacios que intervienen para la visita de los turistas, así como de los objetos de arte que son exhibidos en las salas, con la finalidad de seguir preservando la historia que enmarca la vida de Santo Domingo de Guzmán, personaje principal del turismo cultural de la ciudad de Quito.
- Es aconsejable que se desarrollen nuevas investigaciones relacionadas a fomentar el turismo cultural en los conventos que integran el centro histórico de Quito, dado que,

mediante nuevos estudios, se logrará obtener mayor información para que sea una guía de estudio al momento de realizar algún trabajo de restauración o revalorización.

- Además, es sustancial la creación de nuevas rutas turísticas dentro de los museos que se encuentran en la ciudad de Quito, en la cual se integre lugares poco comunes, es decir, dar paso a la apertura de espacios que han sido abandonados por los propios religiosos de los conventos, con la finalidad de levantar el interés en los turistas, por conocer la historia de la ciudad de Quito a través de sus conventos y monasterios.

Bibliografía

- Adrián, R. (10 de Julio de 2022). *Definición de Turismo*. Obtenido de <https://conceptodefinicion.de/turismo/>
- Ardón, J. (. (2009). *Museo Educativo e Interactivo*. Guatelama.
- Arévalo, G. (2018). La ruta turística enológica en Querétaro y Baja California, México: Un enfoque estratégico. *Revista interamericana de ambiente y turismo*. vol. 14. num. 2, 14.
- Azminda, R., Maura, V., & Melo, O. (2017). Metodología para el diagnóstico de los museos en Veracruz. *UVserva No. 4, 6*.
- Bonilla, G. (1 de Septiembre de 2020). *Museo Isidro Ayora como Producto de Turismo Cultural en la ciudad de Latacunga,*. Obtenido de ESPE: <http://repositorio.espe.edu.ec/jspui/bitstream/21000/23004/1/T-ESPEL-ITH-0150.pdf>
- Bonilla, G. R., & Bonilla, J. G. (2020). *Museo Isidro Ayora como producto de Turismo Cultural en la ciudad de Latacunga, Provincia de Cotopaxi*. Latacunga: Universidad de las Fuerzas Armadas ESPE.
- Castillo, M. y. (Abril de 2015). *Los museos de la ciudad de Quito y su relación con la nueva museología*. Obtenido de UCE: <http://www.dspace.uce.edu.ec/handle/25000/6161>
- Chango, D., Mejía, D., & Gamboa, J. (2020). Comercio y diversificación rutas turísticas de desarrollo local. *Revista Científica FIPCAEC (Fomento De La investigación Y publicación En Ciencias Administrativas, Económicas Y Contables)*. vol. 5. num. 5, 199-222.
- Chiriboga, E., Guamán, Y., Pérez, M., Hidalgo, J., & Mora, F. (2018). Calidad del servicio y su impacto en el turismo cultural: estudio de caso Museo Municipal. *Revista Espacios*. vol 39. num. 19, 19.
- Cifuentes, A. (2017). *Análisis de la oferta y demanda turística de los museos de la provincia de Imbabura, para fortalecer el turismo cultural*. Ibarra: Universidad Técnica del Norte.

- Gamboa, S. (2018). Museo, museología y museografía. *Electrónica de Bibliotecología Archivología y Museología*, 1-4.
- Gómez, A. (2013). El museo: espacio creativo. *Icono14*, 1-19.
- González, Y. D., & Revelo, Q. J. (2021). *La gestión turística de los museos de la provincia del Carchi para el desarrollo del turismo cultural*. Tulcán: Universidad Politécnica Estatal del Carchi.
- IBER Museos. (2019). *Directorio de la Red Ecuatoriana de Museos*. Obtenido de <http://www.iber museos.org/recursos/noticias/directorio-de-la-red-ecuatoriana-de-museos/>
- International Council of Museums [ICOM]. (2017). *Definición de museo*. Obtenido de <https://icom.museum/es/recursos/normas-y-directrices/definicion-del-museo/>
- López, F. (2017). *El Patrimonio Cultural en Europa y Latinoamérica*. Madrid: Instituto Nacional de Administración Pública.
- Maceira, L. (2012). *Museo, memoria y derechos humanos: Itinerarios para su visita*. Bilbao: Universidad de Deusto.
- Mallor, E. e. (2013). *¿Qué es y cómo se mide el Turismo Cultural? Un estudio longitudinal con series temporales para el caso Español*. Obtenido de Revista de Turismo y Patrimonio Cultural: http://www.pasosonline.org/Publicados/11213/PS0213_01.pdf
- Martínez, e. a. (2015). *Turismo Cultural y accesibilidad*. México: Asociación accesibilidad para todos.
- Memorias Política Nacional de Museos. (30 de Septiembre de 2011). *Propuesta del Sistema Ecuatoriano de Museos y Política Nacional de Museos*. Obtenido de <https://downloads.arqueo-ecuatoriana.ec/ayhpwxgv/museos/SIEM-SIN-ANEXOS-II-PARTE.pdf>
- MINTUR. (2017). *Camino quiteño. Arte y Fe*. Quito: Ministerio de Turismo.

- Mondéjar, e. a. (2011). *Perfil del turista cultural: una aproximación a través de sus motivaciones*. Obtenido de <https://www.raco.cat/index.php/Hermus/article/viewFile/314613/404773>
- Morales, S. (2018). *Análisis de la Calidad de Servicio de los Museos que conforman la Fundación de Museos de la Ciudad*. Quito, Ecuador: ESPE.
- Muñoz, J. (2012). *Folklore y turismo*. Tegucigalpa, Honduras: Editorial Guaymuras.
- Navarro, J. G. (2006). *Contribuciones a la historia del arte en Ecuador*. Fondo de Salvamento del Patrimonio Cultural de Quito.
- OMT. (2012). *Tourism Definitions*. Obtenido de <https://www.eunwto.org/doi/pdf/10.18111/9789284420858>
- Poma, R., & Zaquinaula, M. (2020). Propuesta de rutas turísticas alternativas en el Ecuador Continental. *RECUS. Revista Electrónica Cooperación Universidad Sociedad.. vol. 5. num. 3*, 56-68.
- Prada, J. e. (06 de Mayo de 2017). *El turista cultural: tipologías y análisis de las valoraciones del destino a partir del caso de estudio de Cuenca-Ecuador*. Obtenido de <https://www.redalyc.org/journal/881/88165957004/html/>
- Prados, E. (2012). *Turismo Cultural: un segmento turístico en expansión*. Madrid, España: Congreso Virtual de Turismo Cultural.
- Prieto, M. (2021). *Espacios en disputa: el turismo en Ecuador*. Quito, Ecuador: Flacso-Sede.
- Pulla, S., Orteg, A., & Castro, K. (2020). Turismo disruptivo: rutas turísticas inteligentes. *Revista Publicando. vol. 7. num. 25*, 160-169.
- Quesada, R. (2012). *Elementos de Turismo. Teoría, Clasificación Y Actividad*. San José, Costa Rica: EUNED.
- Reyes, C. (2011). *La satisfacción del turista cultural enológico: causas y efectos*. Obtenido de <https://core.ac.uk/download/pdf/60648087.pdf>
- Rilo, C. (2018). *UF0082- Información y atención del visitante*. Madrid: Editorial Elearning, S.L.

Santacana, J. &. (2017). *Museografía didáctica*. Barcelona, España: Grupo Planeta (GBS) Ariel.

Santana, M. C. (2018). Museos de Guayaquil: Una mirada crítica al turismo cultural de la ciudad. . *Revista Non Verba*. vol. 8. num. 2, 73-92.

Vargas, J. M. (2005). *Patrimonio Artístico Ecuatoriano*. Quito.

Witker, R. (2001). *Los museos*. México D.F.: CONACULTURA: Tercer Milenio.

Anexos